

N. M. B. S.

Directie  
VAN ELECTRICITEIT  
EN  
SEININRICHTING

---



**Bijlage I tot het Algemeen Reglement  
der Seininrichting  
(A. R. S.)**









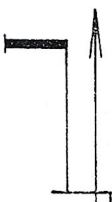
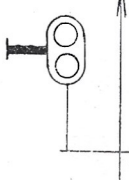
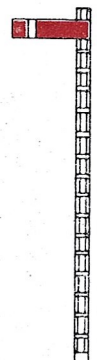

1948

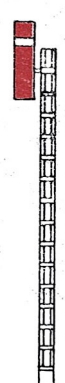



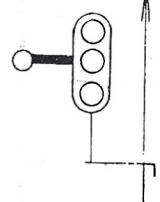
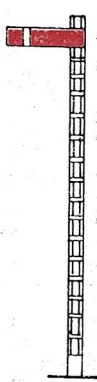

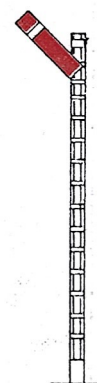

**A.**

**Seininrichting met 3 standen.**

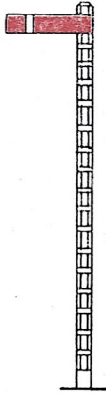

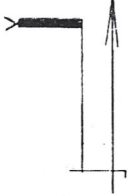
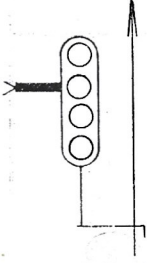
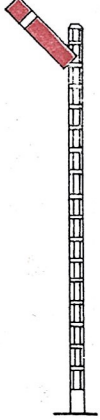

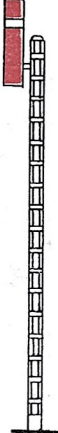



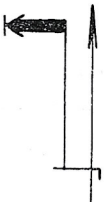
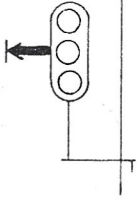
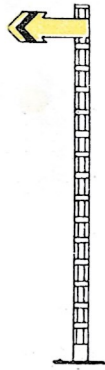

Volgnummer	Benaming en symbolische voorstelling		Werkelijke vorm en standen van de seinen			Betekenis
	Gewone seininrichting	Lichtseininrichting	Gewone seininrichting		dag en nacht	
			bij dag	's nachts		
1						Stilhouden.
						Doorrijden.
2						Stilhouden.
						Doorrijden naar een doodspoor, of naar een locaalspoor, of naar een hoofdspoor met een stopsein waarvan de machinist het waarschuwingssein niet tegenkomt.

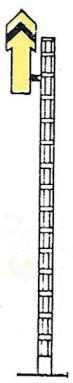

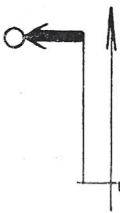
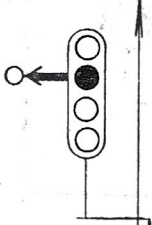
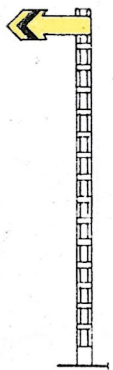
Volg- nummer	Benaming en symbolische voorstelling		Werkelijke vorm en standen van de seinen			Betekenis
	Gewone seininrichting	Lichtsein- inrichting	Gewone seininrichting		dag en nacht	
			bij dag	's nachts		
3						Stilhouden.
						Doorrijden, maar het volgend stopsein is toe.
	<b>Stop- en waarschuwingssein, 0°-45°-90°.</b>					Doorrijden, en het vol- gend stopsein is open.

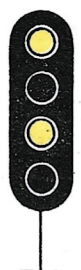
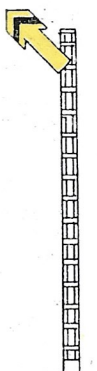
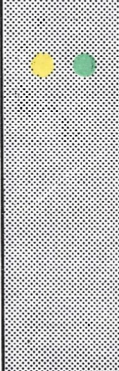

Volg-nummer	Benaming en symbolische voorstelling		Werkelijke vorm en standen van de seinen			Betekenis
	Gewone seininrichting	Lichtseininrichting	Gewone seininrichting		dag en nacht	
			bij dag	's nachts		
4						<p>Doorrijden aan het waarschuwingssein; het volgend stopsein is <i>toe</i>.</p>
						
5						<p>Doorrijden aan het waarschuwingssein; het volgend stopsein is <i>toe</i>.</p>
						

**Waarschuwssein**

**0°-90°.**

voorafgaand :

ofwel : een gewoon stopsein;  
 ofwel : een kandelaar voor symmetrische vertakking, waarvan al de takken mogen bereiden worden met de op de gemeenschappelijke stam toegelaten snelheid.







**Waarschuwssein**

**0°-45°.**

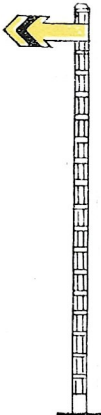
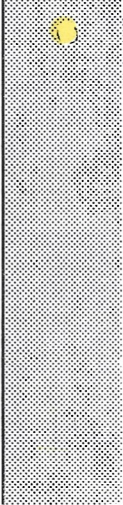

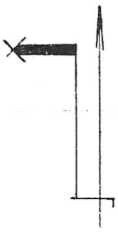
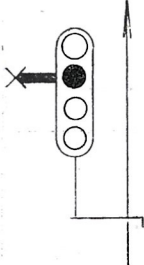
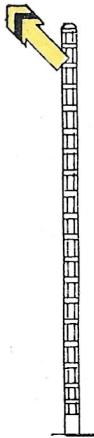
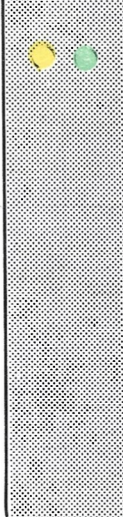

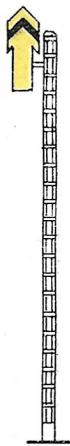
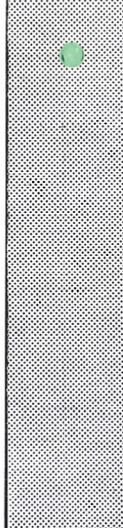

voorafgaand :

ofwel : een nummersein;  
 ofwel : een kandelaar met gelijke paaltjes tot dekking van een symmetrische vertakking, waarvan geen enkele tak mag bereiden worden met de op de gemeenschappelijke stam toegelaten snelheid;  
 of wel : een sein n° 2.

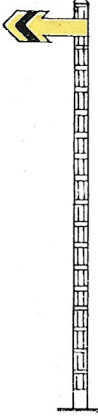
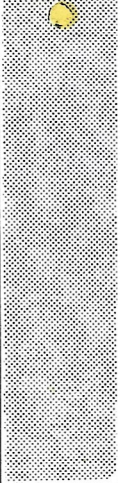

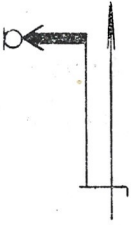
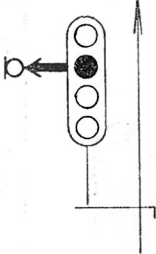
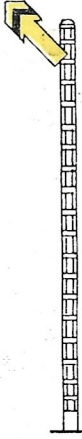
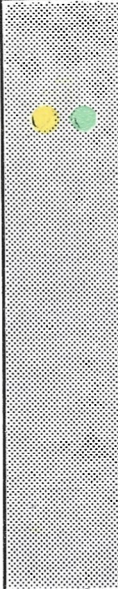

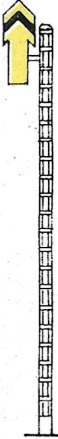



Volg-nummer	Benaming en symbolische voorstelling		Werkelijke vorm en standen van de seinen			Betekenis
	Gewone seininrichting	Lichtseininrichting	Gewone seininrichting		dag en nacht	
			bij dag	's nachts		
6						Doorrijden aan het waarschuwingssein; het volgend stopsein is toe.
						Doorrijden aan het waarschuwingssein : het eerstvolgend stopsein is open; het tweede volgende stopsein is toe.
	<b>Waarschuwssein</b> 0°-45°-90° voorafgaand twee stopseinen die elkander opvolgen op een afstand kleiner dan de voor de betrokken lijn opgelegde minimum herhalingsafstand.					Doorrijden aan het waarschuwingssein; de twee volgende stopseinen zijn open.

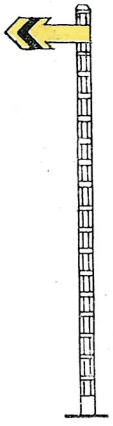

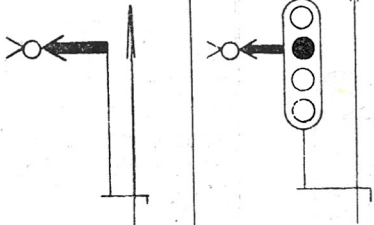
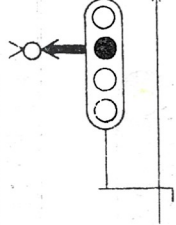
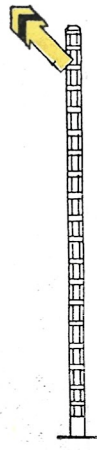

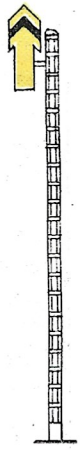



Volg-nummer	Benaming en symbolische voorstelling		Werkelijke vorm en standen van de seinen			Betekenis
	Gewone seininrichting	Lichtseininrichting	Gewone seininrichting		dag en nacht	
			bij dag	's nachts		
7						Doorrijden aan het waarschuwingssein; het volgend vertakkingssein is toe.
						Doorrijden aan het waarschuwingssein; het volgend vertakkingssein is open voor een spoor voor beperkte snelheid of voor rechtstreekse uitwijking.
	<b>Waarschuwingssein</b> 0°-45° of 0°-90° een kandelaar met ongelijke paaltjes voorafgaand.					Doorrijden aan het waarschuwingssein; het volgend vertakkingssein is open voor een spoor voor normale snelheid.

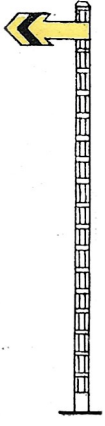
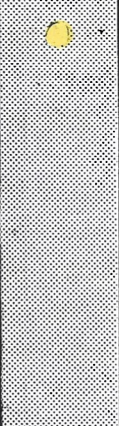

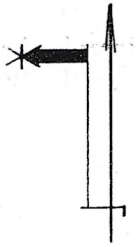
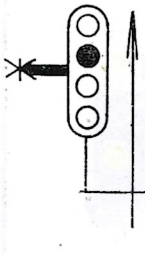
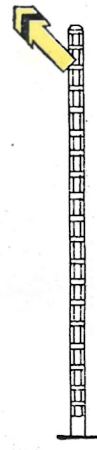
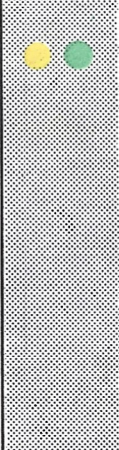

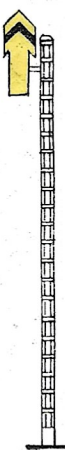
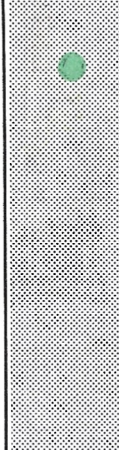





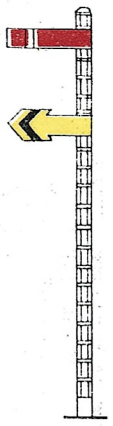

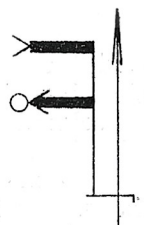
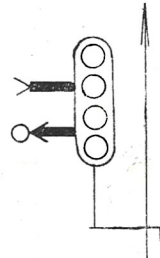
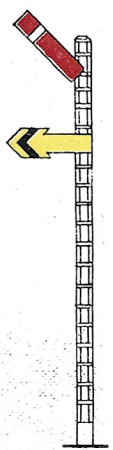

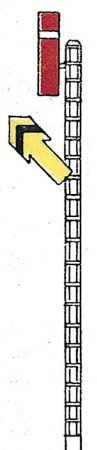

Volg-nummer	Benaming en symbolische voorstelling		Werkelijke vorm en standen van de seinen			Betekenis
	Gewone seininrichting	Lichtseininrichting	Gewone seininrichting		dag en nacht	
			bij dag	's nachts		
8						Doorrijden aan het waarschuwingssein; het volgend vertakkingssein is toe.
						Doorrijden aan het waarschuwingssein; het volgend vertakkingssein is open; ofwel : voor een spoor voor beperkte snelheid of voor rechtstreekse uitwijking; ofwel : voor het spoor voor normale snelheid maar waarop het volgend stopsein voorbij de vertakking toe is.
	<p><b>Waarschuwingsein.</b> 0°-45° of 0°-45°-90°</p> <p>een kandelaar met ongelijke paaltjes voorafgaand gevolgd door een stopsein op het spoor voor normale snelheid op een afstand kleiner dan de voor de betrokken lijn opgelegde minimum herhalingsafstand.</p>					Doorrijden aan het waarschuwingssein; het volgend vertakkingssein is open voor het spoor voor normale snelheid, terwijl het volgend stopsein eveneens open is.

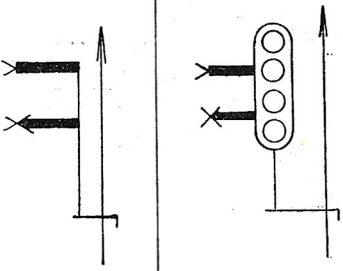
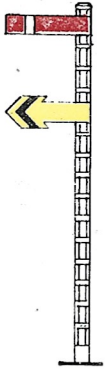

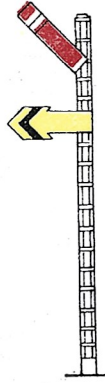

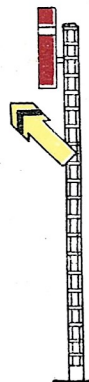

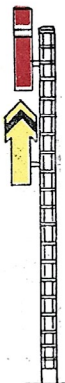



Volg-nummer	Benaming en symbolische voorstelling		Werkelijke vorm en standen van de seinen			Betekenis
	Gewone seininrichting	Lichtseininrichting	Gewone seininrichting		dag en nacht	
			bij dag	's nachts		
9						Doorrijden aan het waarschuwingssein. Het volgend vertakingssein is toe.
						Doorrijden aan het waarschuwingssein. Het volgend vertakingssein is open voor het spoor voor normale snelheid waarop het volgende stopsein toe is.
	<p><b>Waarschuwssein</b> 0°-90° of 0°-45°-90°</p> <p>een kandelaar met gelijke paaltjes voorafgaand, de 2 takken met de normale snelheid bereiden zijnde. Op minstens één der takken volgt een stopsein, geplaatst op een afstand kleiner dan de voor de betrokken lijn opgelegde minimum herhalingsafstand.</p>					Doorrijden aan het waarschuwingssein. Het volgend vertakingssein is open voor één der twee sporen voor normale snelheid. Zoo het de tak betreft waarop de kandelaar gevolgd wordt door het stopsein, dan is dit sein ook open.

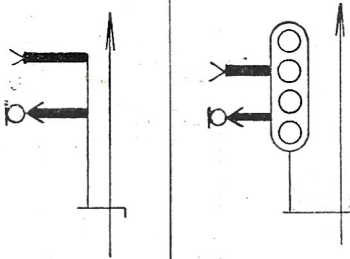
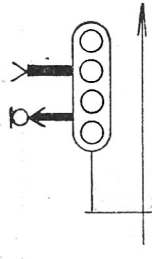
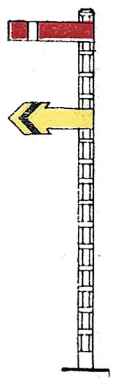

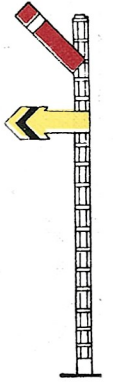

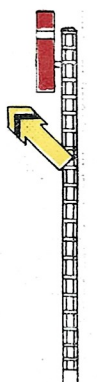

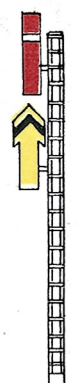

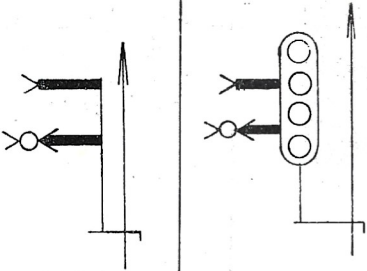
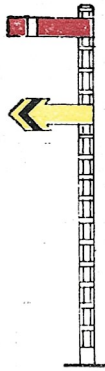

Volg-nummer	Benaming en symbolische voorstelling		Werkelijke vorm en standen van de seinen			Betekenis
	Gewone seininrichting	Lichtseininrichting	Gewone seininrichting		dag en nacht	
			bij dag	's nachts		
10						Stilhouden.
						Doorrijden aan het gecombineerd sein. Volgend stopsein is toe.
	<p><b>Gecombineerd sein</b> 0°-45°</p> <p>voorafgaand :</p> <p>ofwel : een sein zoals onder n° 2.</p> <p>ofwel : een nummersein;</p> <p>ofwel : een kandelaar met gelijke paaltjes tot dekking van een symmetrische vertakking waarvan geen enkele tak mag bereden worden met de op de gemeenschappelijke stam toegelaten snelheid.</p>					Doorrijden aan het gecombineerd sein . Volgend stopsein is open.

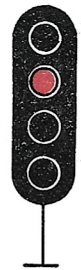
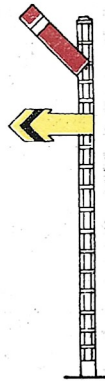

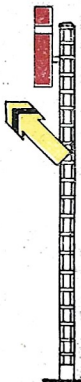

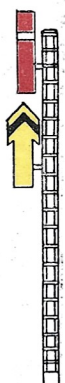
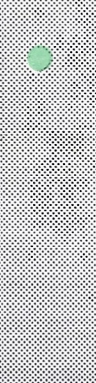

Volg- nummer	Benaming en symbolische voorstelling		Werkelijke vorm en standen van de seinen			Betekenis
	Gewone seininrichting	Lichtsein- inrichting	Gewone seininrichting		dag en nacht	
			bij dag	's nachts		
11	 <p><b>Gecombineerd sein</b> 0°-45°-90°</p> <p>2 seinen voorafgaand die elkander opvolgen op een afstand kleiner dan de voor de betrokken lijn opgelegde minimum herhalingsafstand.</p>					Stilhouden.
						Doorrijden aan het gecombineerd sein. Het eerstvolgend stopsein is toe.
						Doorrijden aan het gecombineerd sein. Het eerstvolgend stopsein is open. Het tweede volgend stopsein is toe.
						Doorrijden aan het gecombineerd sein. De twee volgende stopseinen zijn open.



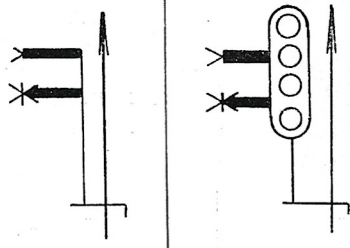
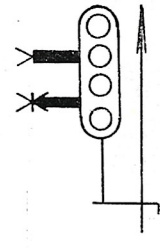
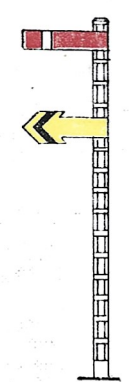
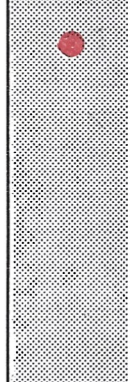

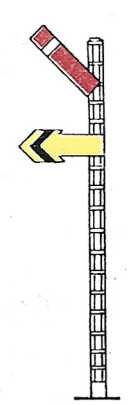
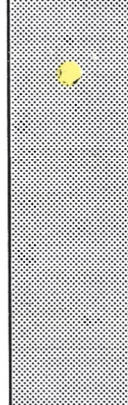
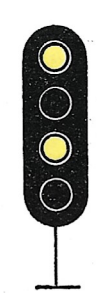
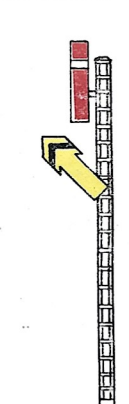
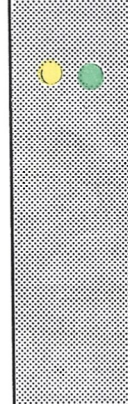
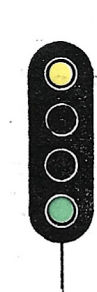

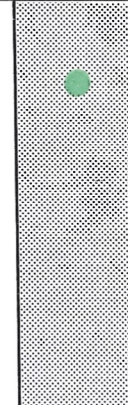

Volg- nummer	Benaming en symbolische voorstelling		Werkelijke vorm en standen van de seinen			Betekenis
	Gewone seininrichting	Lichtsein- inrichting	Gewone seininrichting		dag en nacht	
			bij dag	's nachts		
12	 <p>Gecombineerd sein : 0°-45° of 0°-90° een kandelaar met ongelijke paaltjes voorafgaand.</p>					Stilhouden.
						Doorrijden aan het ge- combineerd sein. Het volgende stopsein is toe.
						Doorrijden aan het ge- combineerd sein. De kandelaar is open voor een spoor voor be- perkte snelheid of voor rechtstreekse uitwijking.
						Doorrijden aan het ge- combineerd sein. De kandelaar is open voor een spoor voor nor- male snelheid.

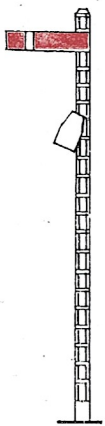

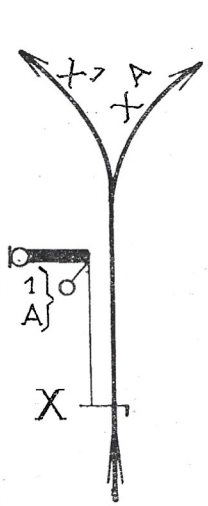
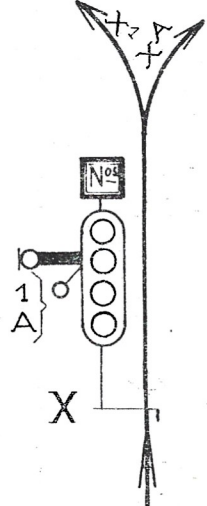
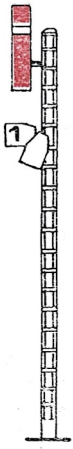

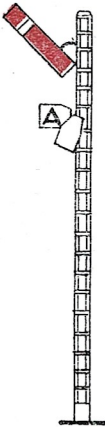

Volg- nummer	Benaming en symbolische voorstelling		Werkelijke vorm en standen van de seinen			Betekenis
	Gewone seininrichting	Lichtsein- inrichting	Gewone seininrichting		dag en nacht	
			bij dag	's nachts		
13	 <p><b>Gecombineerd sein :</b> 0°-45° of 0°-45°-90°</p> <p>een kandelaar met ongelijke paaltjes voorafgaand gevolgd, op het spoor voor normale snelheid, door een stopsein op een afstand van de kandelaar kleiner dan de voor de betrokken lijn opgelegde minimum herhalingsafstand.</p>				Stilhouden.	
					<p>Doorrijden aan het gecombineerd sein.</p> <p>Het volgend stopsein is toe.</p>	
					<p>Doorrijden aan het gecombineerd sein.</p> <p>Het volgend stopsein is open;</p> <p><i>ofwel</i> : voor een spoor voor beperkte snelheid of voor rechtstreekse uitwijking;</p> <p><i>ofwel</i> : voor het spoor voor normale snelheid waarop het volgend sein toe is.</p>	
					<p>Doorrijden aan het gecombineerd sein.</p> <p>Doorrijden aan de vertakking over het spoor voor normale snelheid waarop het volgend stopsein open is.</p>	



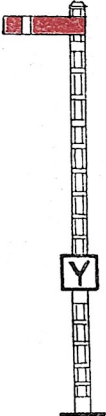

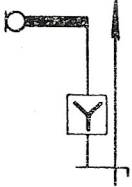
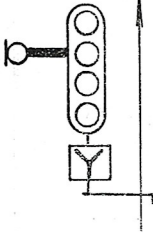
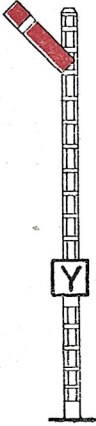

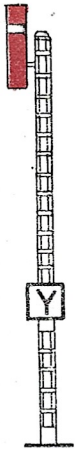

Volgnummer	Benaming en symbolische voorstelling		Werkelijke vorm en standen van de seinen			Betekenis
	Gewone seininrichting	Lichtseininrichting	Gewone seininrichting		dag en nacht	
			bij dag	's nachts		
14	 <p>Gecombineerd sein : 0°-90° of 0°-45°-90°</p> <p>een kandelaar met gelijke paaltjes voorafgaand, de takken met de normale snelheid bereiden zijnde. Op minstens een der takken volgt een stopsein, geplaatst op een afstand kleiner dan de voor de betrokken lijn opgelegde minimum herhalingsafstand.</p>					Stilhouden.
						Doorrijden aan het gecombineerd sein. Het volgend vertakingssein is toe.
						Doorrijden aan het gecombineerd sein. Het volgend vertakingssein is open voor het spoor waarop, op niet reglementaire herhalingsafstand het stopsein volgt dat toe is.
						Doorrijden aan het gecombineerd sein. Het volgend vertakingssein is open : ofwel : voor het spoor waarop zich een tweede open sein bevindt, op niet reglementaire herhalingsafstand; ofwel : voor het ander spoor.

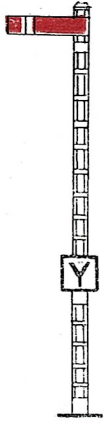
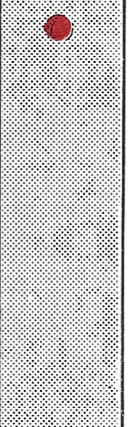

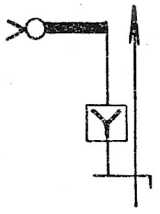
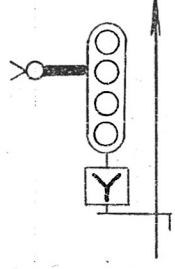
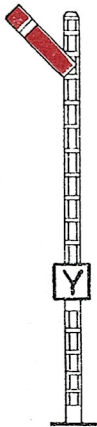
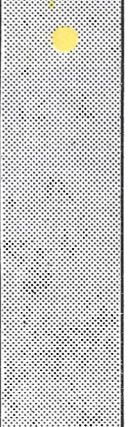

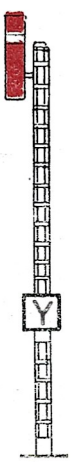
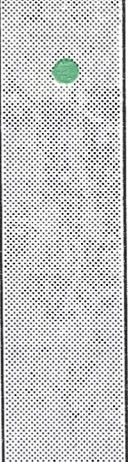

Volg-nummer	Benaming en symbolische voorstelling		Werkelijke vorm en standen van de seinen			Betekenis	
	Gewone seininrichting	Lichtseininrichting	Gewone seininrichting		dag en nacht		
			bij dag	's nachts			
15						Stilhouden.	
							Doorrijden naar spoor 1.
	<p><b>Richtingssein met nummers</b> 0°-45° of 0°-90°</p> <p>De richting wordt aangegeven door nummers of letters.</p> <p>N. B. — Het sein kan met 2 of 3 standen, enkelvoudig of gecombineerd zijn.</p>						

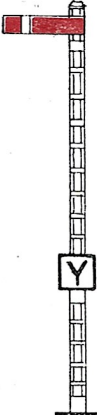

Volg- nummer	Benaming en symbolische voorstelling		Werkelijke vorm en standen van de seinen			Betekenis
	Gewone seininrichting	Lichtsein- inrichting	Gewone seininrichting		dag en nacht	
			bij dag	's nachts		
16						Stilhouden.
						Doorrijden naar een doodspoor, naar een locaalspoor of naar een hoofdspoor waarop zich een stopsein bevindt waarvan de machinist het waarschuwingssein niet tegenkomt.
	<b>Stop- en richtingssein</b> 0°-45° of 0°-90°.					Doorrijden naar een hoofdspoor, waarop zich een stopsein bevindt waarvan de machinist het waarschuwingssein tegenkomt.

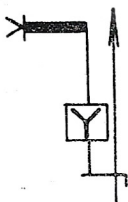
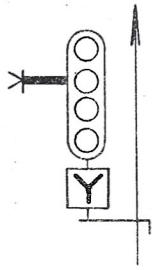
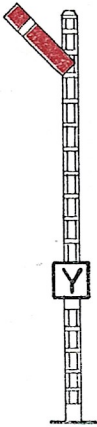
Volg-nummer	Benaming en symbolische voorstelling		Werkelijke vorm en standen van de seinen			Betekenis	
	Gewone seininrichting	Lichtseininrichting	Gewone seininrichting		dag en nacht		
			bij dag	's nachts			
17						Stilhouden.	
							Doorrijden naar een doodspoor, naar een lokaal spoor of naar een hoofdspoor waarop zich een stopsein bevindt waarvan de machinist het waarschuwingssein niet tegenkomt, of naar een hoofdspoor waarop zich een stopsein bevindt dat toe is en waarvan het nevenstaand sein het waarschuwingssein is.
	<b>Stop- en richtingssein</b> 0°-45° of 0°-45°-90°.						

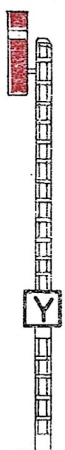

Volg-nummer	Benaming en symbolische voorstelling		Werkelijke vorm en standen van de seinen			Betekenis	
	Gewone seininrichting	Lichtseininrichting	Gewone seininrichting		dag en nacht		
			bij dag	's nachts			
18						Stilhouden.	
							Doorrijden naar een hoofdspoor waarop zich een stopsein bevindt dat toe is waarvan het nevenstaand sein het waarschuwingsein is.
	<p>Stop- en richtingssein 0°-90° of 0°-45°-90°.</p>						

Volg-nummer	Benaming en symbolische voorstelling		Werkelijke vorm en standen van de seinen			Betekenis
	Gewone seininrichting	Lichtseininrichting	Gewone seininrichting		Lichtseininrichting dag en nacht	
			bij dag	's nachts		
19						Stilhouden.
						Doorrijden naar het linkerspoor.
						Doorrijden naar het rechterspoor.







**Kandelaarrichtingssein  
0°-90°**

De richting wordt aangegeven door armen geplaatst op verschillende hoogten of op gelijke hoogte naargelang het regime van de lijnen. Er kunnen 3 paaltjes zijn. Het sein van ieder der paaltjes kan met 2 of 3 standen, enkelvoudig of gecombineerd zijn.

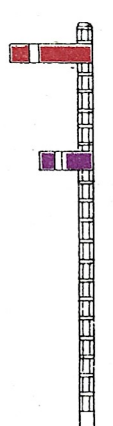
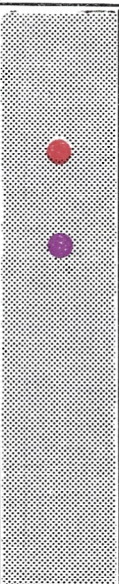
Het sein van het klein paaltje kan met nummers zijn.

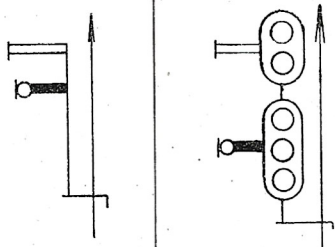
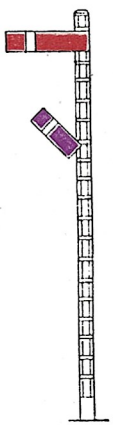
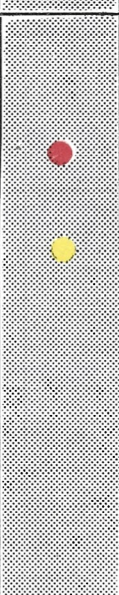
Indien het sein van het klein paaltje toegang geeft tot een rechtstreeks wijkspoor, neemt het de stand 45° (geel licht) in plaats van 90° (groen licht).

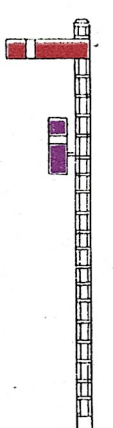
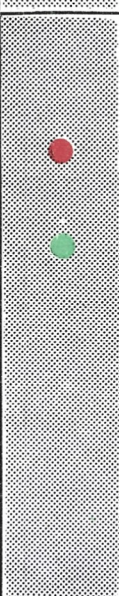

Volg-nummer	Benaming en symbolische voorstelling		Werkelijke vorm en standen van de seinen		Betekenis	
	Gewone seininrichting	Lichtseininrichting	Gewone seininrichting			
			bij dag	's nachts		
22						Stilhouden.
						Rangering toegelaten; ofwel doorrijden : — voor inrit op bezet spoor; — voor ontvangst op het wijkspoor van een tussenstation op een enkelspoorbaan. — om een trein aan het perron te voeren, waarbij het toestaand bloksein moet voorbijgereden worden.
	Sein voor rangering en uitwijking door achteruitrijden 0°-45° of 0°-90°.					Doorrijden voor uitwijking door achteruitrijden.



**B.**







**Seininrichting met 2 standen.**

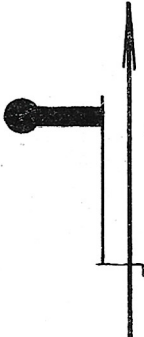
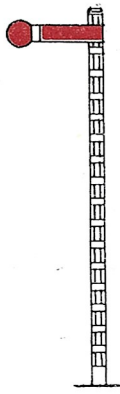
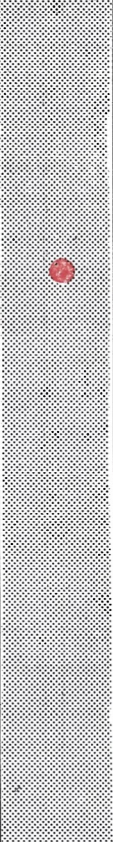
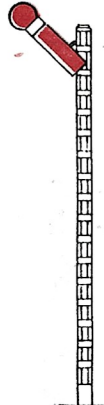
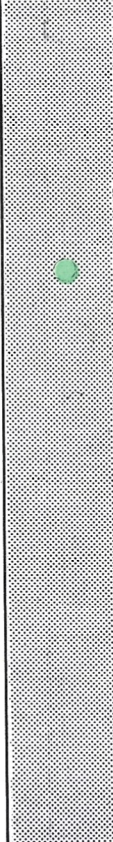

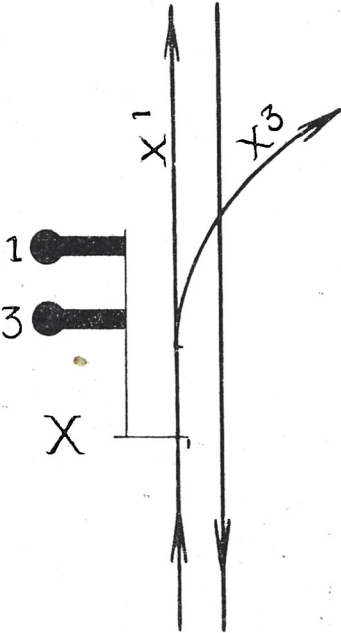
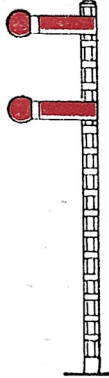

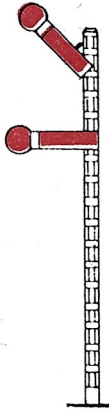

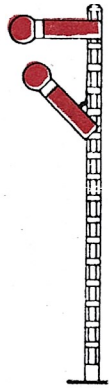



OPMERKING : Het uiteinde van de armen tot stilhouden en de rangeearmen is schijfvormig afgerond.

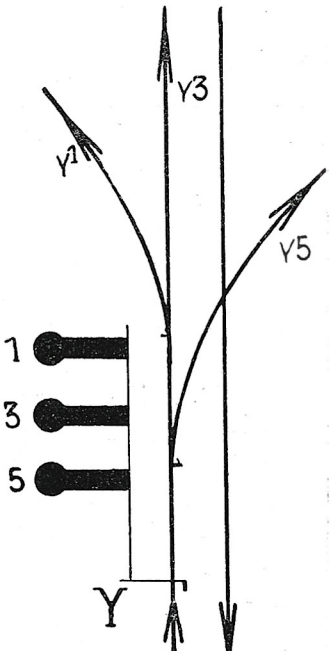
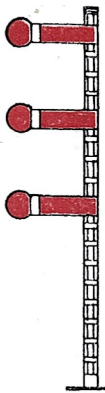

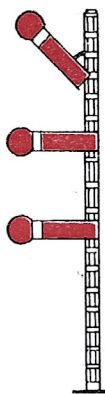
Al de armen (tot stilhouden, tot rangering, tot waarschuwing) kunnen slechts gesteld worden in de standen 0° en 45°.

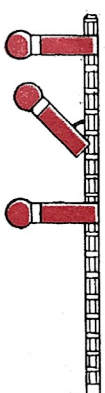
Volg- nummer	Benaming en symbolische voorstelling	Werkelijke vorm en standen van de seinen		Betekenis
		bij dag	's nachts	
23	 <p>Stopsein.</p>			Stilhouden.
				Doorrijden.

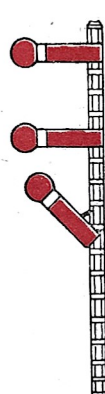
Volg-nummer	Benaming en symbolische voorstelling	Werkelijke vorm en standen van de seinen		Betekenis
		bij dag	's nachts	
24	 <p>Richtingssein, met 2 boven elkaar geplaatste armen.</p>			Stilhouden.
				Doorrijden naar het linkerspoor.
				Doorrijden naar het rechterspoor.



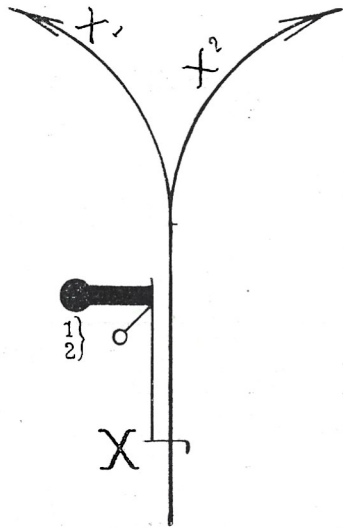
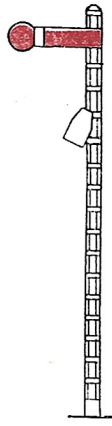

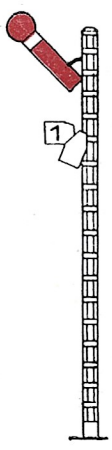
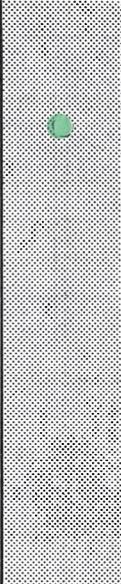
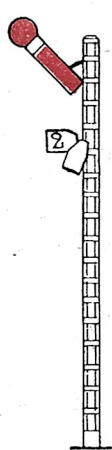
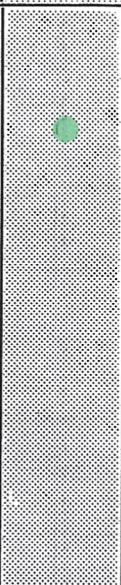

Volgnummer	Benaming en symbolische voorstelling	Werkelijke vorm en standen van de seinen		Betekenis
		bij dag	's nachts	
25	 <p>Richtingssein met 3 boven elkaar geplaatste armen.</p>			Stilhouden.
				Doorrijden naar het linkerspoor.
				Doorrijden naar het middenste spoor.
				Doorrijden naar het rechterspoor.

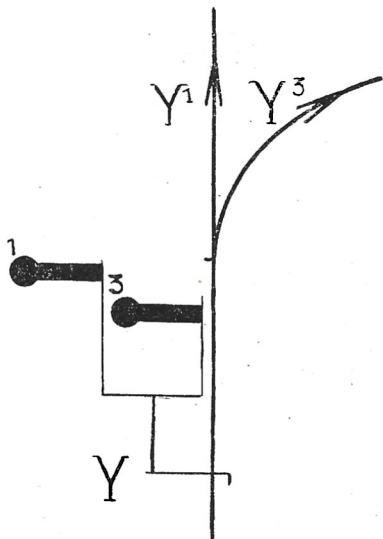
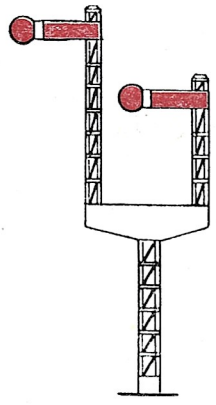
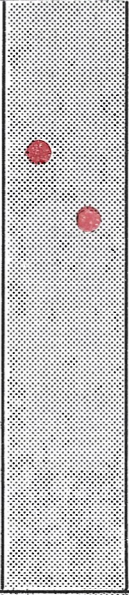
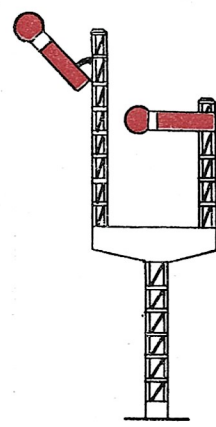
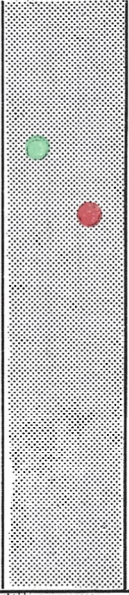
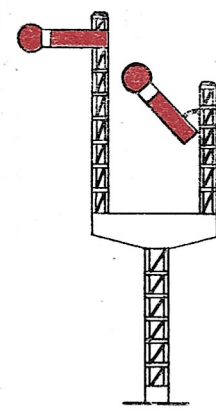
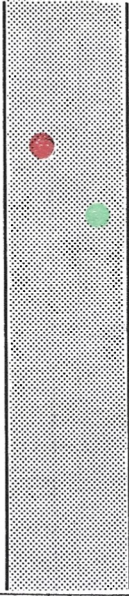

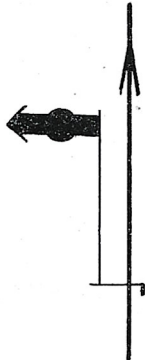
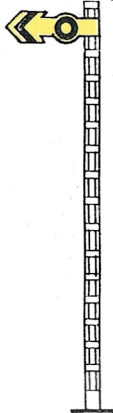

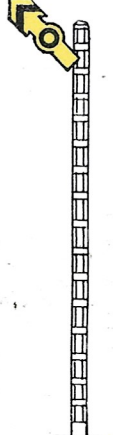

Volg-nummer	Benaming en symbolische voorstelling	Werkelijke vorm en standen van de seinen		Betekenis
		bij dag	's nachts	
26	 <p><b>Richtingssein met nummers</b> De richting wordt aangegeven door nummers of letters.</p>			Stilhouden.
				Doorrijden naar spoor 1.
				Doorrijden naar spoor 2.



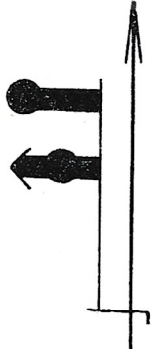
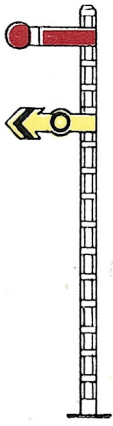

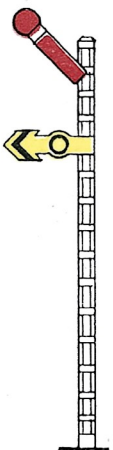

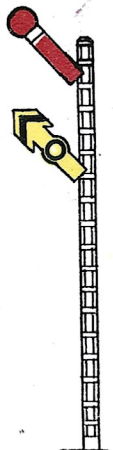
Volg-nummer	Benaming en symbolische voorstelling	Werkelijke vorm en standen van de seinen		Betekenis
		bij dag	's nachts	
27	 <p><b>Kandelaarrichtingssein.</b></p> <p>De richting wordt aangegeven door armen, op verschillende of op gelijke hoogte geplaatst naar gelang het regime van de lijnen. Er kunnen 3 paaltjes zijn. Het sein van het klein paaltje kan met nummers zijn.</p>			Stilhouden.
				Doorrijden naar het linkerspoor.
				Doorrijden naar het rechterspoor.



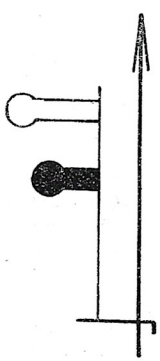
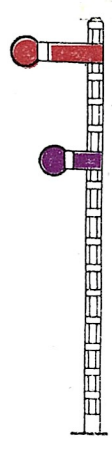

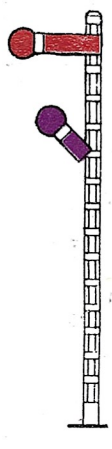



Volgnummer	Benaming en symbolische voorstelling	Werkelijke vorm en standen van de seinen		Betekenis
		bij dag	's nachts	
28	 <p style="text-align: center;"><b>Waarschuwingsein</b></p> <p>hetzij een stopsein voorafgaand (a);                      hetzij een richtingssein voorafgaand (b);                      of wel : tot herhaling van twee opeenvolgende stopseinen (c).</p>			<p>Doorrijden aan het waarschuwingsein :</p> <p>a. — Volgend stopsein is <i>toe</i>.</p> <p>b. — Volgend stopsein is <i>toe</i> of <i>open</i> voor een spoor voor beperkte snelheid.</p> <p>c. — Het een of de twee volgende stopseinen zijn <i>toe</i>.</p>
				<p>Doorrijden aan het waarschuwingsein ;</p> <p>a. — Volgend stopsein is <i>open</i>.</p> <p>b. — Volgend stopsein is <i>open</i> voor een spoor voor normale snelheid.</p> <p>c. — De twee volgende stopseinen zijn <i>open</i>.</p>

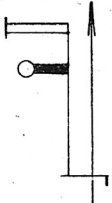
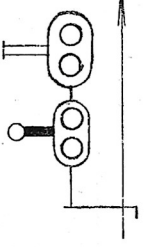
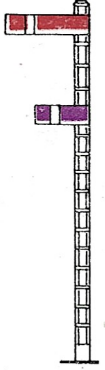

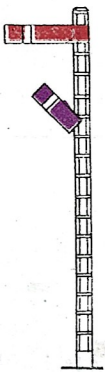
Volgnummer	Benaming en symbolische voorstelling	Werkelijke vorm en standen van de seinen		Betekenis
		bij dag	's nachts	
29	 <p><b>Sein met 2 armen</b>                      waarvan een tot stilhouden en de andere een waarschuwingsarm :                      hetzij een stopsein voorafgaand (a);                      hetzij een richtingssein voorafgaand (b);                      ofwel : tot herhaling van twee opeenvolgende stopseinen (c).</p>			Stilhouden.
				Doorrijden : a. — Volgend stopsein is toe. b. — Volgend stopsein is toe of open voor een spoor voor beperkte snelheid. c. — Het een of de twee volgende stopseinen zijn toe.
				Doorrijden : a. — Volgend stopsein is open. b. — Volgend stopsein is open voor een spoor voor normale snelheid. c. — De twee volgende stopseinen zijn open.

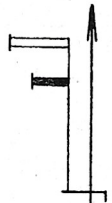
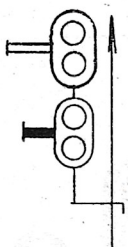
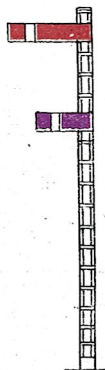
Volgnummer	Benaming en symbolische voorstelling	Werkelijke vorm en standen van de seinen		Betekenis
		bij dag	's nachts	
30	 <p>Rangeerarm.</p>			<p>Stilhouden.</p>
				

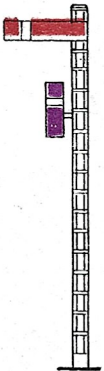











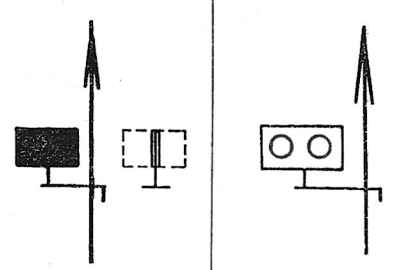
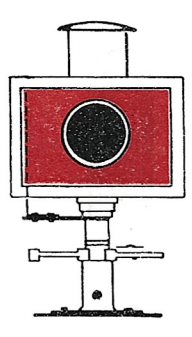

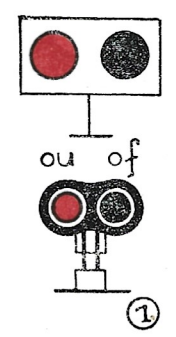
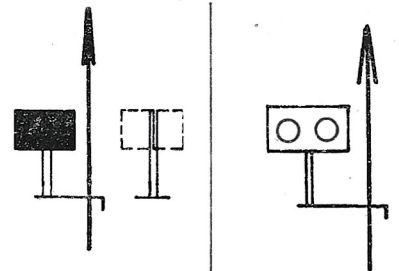
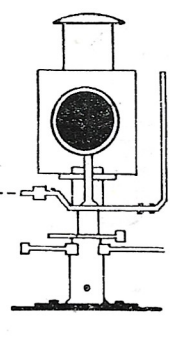

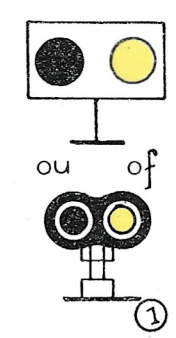
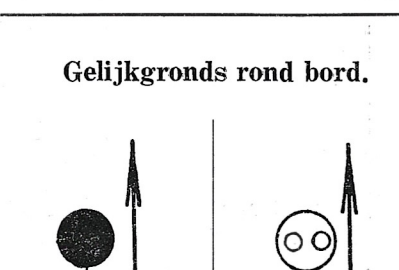
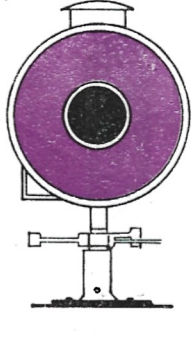
Volg-nummer	Benaming en symbolische voorstelling		Werkelijke vorm en standen van de seinen			Betekenis
	Gewone seininrichting	Lichtseininrichting	Gewone seininrichting		Lichtseininrichting dag en nacht	
			bij dag	's nachts		
20						Stilhouden.
						
21						Stilhouden.
						

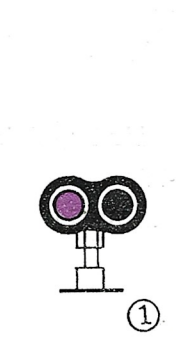
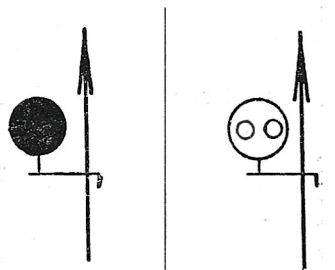
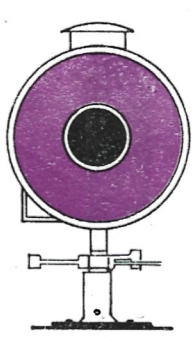

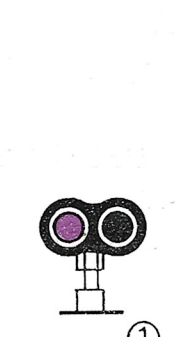
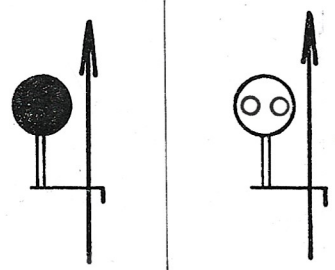
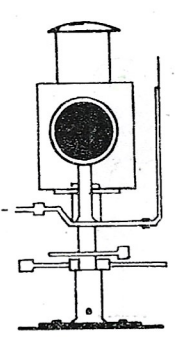

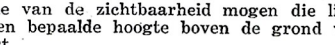

**C.**

**Seinen gemeen aan  
de seininrichtingen A en B.**

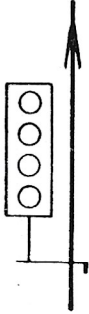







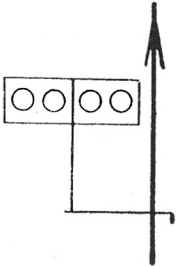
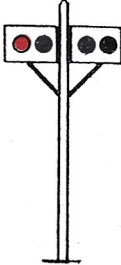
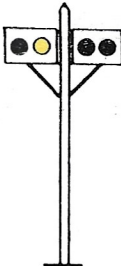
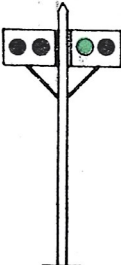
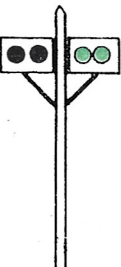

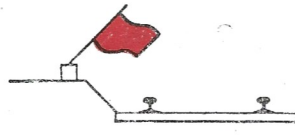

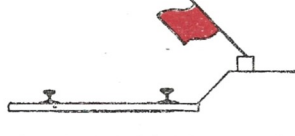
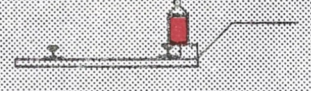

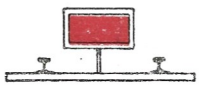

Volg-nummer	Benaming en symbolische voorstelling		Werkelijke vorm en standen van de seinen			Betekenis
	Gewone seininrichting	Lichtseininrichting	Gewone seininrichting		dag en nacht	
			bij dag	's nachts		
31	<b>Gelijkgronds rechthoekig sein.</b>					
	<p>Normaal toe open</p> 		 <p>(1)</p>		 <p>(1)</p>	Stilhouden.
	<p>a) gelijkgronds geplaatst.</p> 		 <p>(1)</p>		 <p>(1)</p>	<p>Doorrijden :</p> <p>ofwel: voor rangering;</p> <p>ofwel : voor uitrit uit een rangeer- of wijkbundel waarvan al de sporen door een enig sein worden beheerst.</p>
	<p>b) op een paal geplaatst.</p> 		 <p>(1)</p>		 <p>(1)</p>	<p>Doorrijden voor rangering of achteruitrit op een hoofdspoor.</p>
32	<b>Gelijkgronds rond bord.</b>					
			 <p>(1)</p>		 <p>(1)</p>	Stilhouden voor rangering.
	<p>a) gelijkgronds geplaatst.</p> 		 <p>(1)</p>		 <p>(1)</p>	<p>Doorrijden voor rangering of achteruitrit op een hoofdspoor.</p>
	<p>b) op een paal geplaatst.</p> 		 <p>(1)</p>		 <p>(1)</p>	
<p>(1) Ter wille van de zichtbaarheid mogen die lichtseinen op een bepaalde hoogte boven de grond worden geplaatst.</p>						

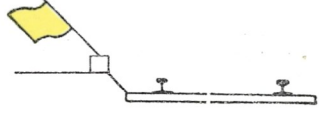
Volgnummer	Benaming en symbolische voorstelling	Werkelijke vorm en standen van de seinen	Betekenis
		bij dag als bij nacht	
33	 <p>Sorterings- en ontbindingssein (nieuw type). Dag- en nachtlightssein.</p>		Stilhouden.
			Rit naar het uiteinde van het doodspoor.
			Vertraagde rit naar de sorteerheuvel.
			Versnelde rit naar de sorteerheuvel.

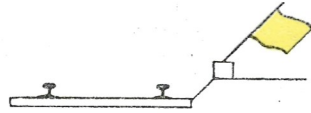

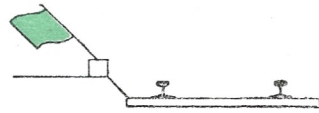

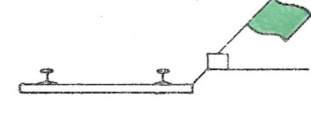
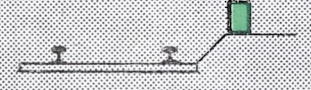
Volg- nummer	Benaming en symbolische voorstelling	Werkelijke vorm en standen van de seinen		Betekenis
		bij dag als bij nacht		
34	 <p><b>Sorterings- en ontbindingssein</b> (oud type).</p> <p>Dag- en nachtluchtsein. Zichtbaar in de 2 richtingen.</p>			Stilhouden.
				Rit naar het uiteinde van het doodspoor.
				Vertraagde rit naar de sorteer- heuvel.
				Versnelde rit naar de sorteer- heuvel.



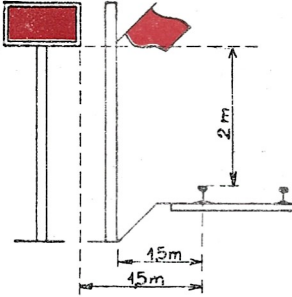
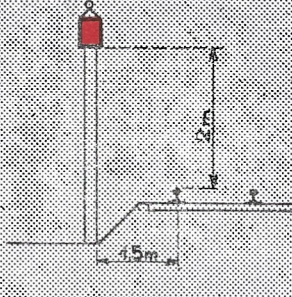
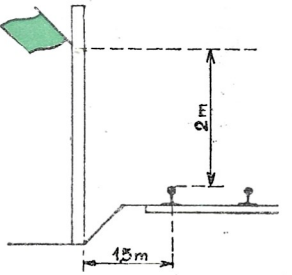
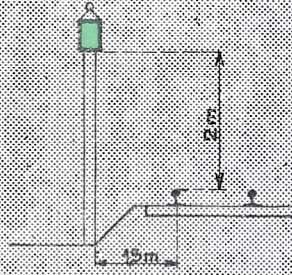
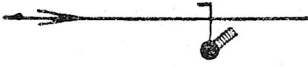
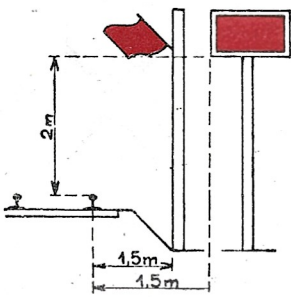
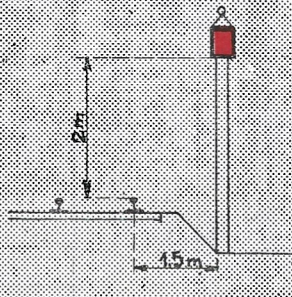
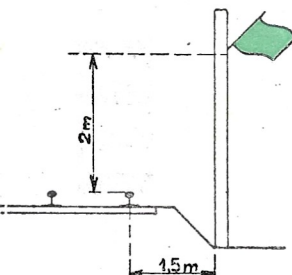
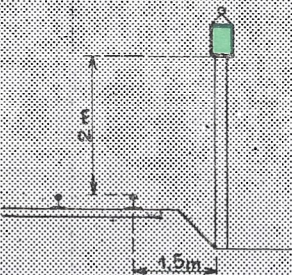

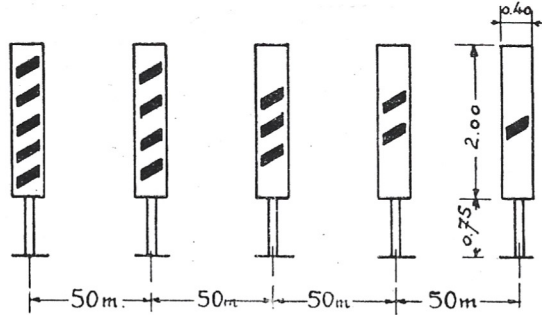
Volg-nummer	Benaming en symbolische voorstelling	Werkelijke vorm en standen van de seinen		Betekenis
		bij dag	's nachts	
35	<p><b>Optisch handsein</b></p>  <p>links van het spoor geplaatst.</p>			Stilhouden.
	 <p>rechts van het spoor geplaatst.</p>			
				
	 <p>middenin het spoor geplaatst.</p>			
	 <p>links van het spoor geplaatst.</p>			Doorrit met ver- traagde snelheid en waakzaamheid.
	 <p>rechts van het spoor geplaatst.</p>			
	 <p>links van het spoor geplaatst.</p>			Doorrit.
	 <p>rechts van het spoor geplaatst.</p>			

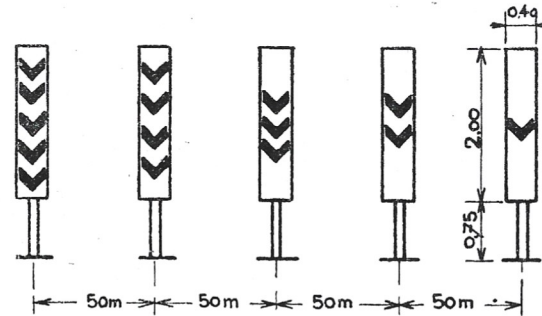
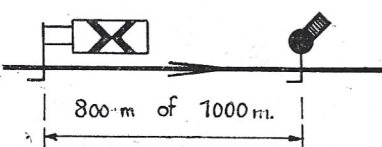
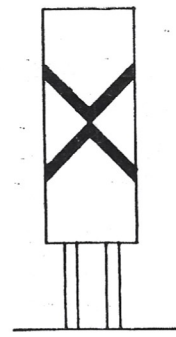
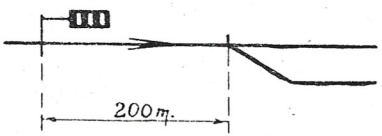
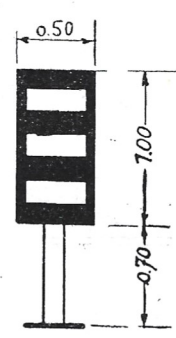

Volg-nummer	Benaming en symbolische voorstelling	Werkelijke vorm en standen van de seinen		Betekenis
		bij dag	's nachts	
36	<p><b>Handblokkein</b></p>  <p>a) Links van het spoor geplaatst.</p>			Stilhouden.
				Doorrit.
	 <p>b) Rechts van het spoor geplaatst.</p>			Stilhouden.
				Doorrit.

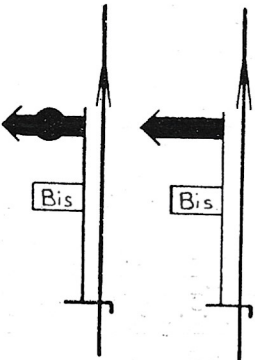
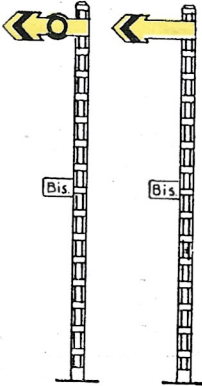
Volg-nummer	Benaming en symbolische voorstelling	Werkelijke vorm en standen van de seinen	Betekenis
37	 <p><b>Optische aanwijzers of bakens.</b></p> <p>N. B. — De hierboven aangegeven schematische voorstelling wordt enkel gebruikt in het geval 2°) (zie 4<sup>e</sup> kolom hiernaast).</p>		<p>Wijzen aan :</p> <p>1) de nadering van een waarschuwingsein op 50 meter achter de bakken met één enkele zwarte streep;</p> <p>ofwel :</p> <p>2) de nadering van een stopsein op 850 meter achter de bakken met één enkele zwarte streep.</p>
38	 <p><b>Optische aanwijzers of bakens voor O. W.</b></p>		<p>Wijzen de nadering aan van een sein « S.F. 5K » (n<sup>r</sup> 54) op 50 m. achter de bakken met één enkele keper.</p>
39	 <p><b>Optisch naderingssein van een handbloksein.</b></p>		<p>Het handbloksein kan <i>stilhouden</i> of doorrijden aanwijzen.</p>
40	 <p><b>Naderingssein van een wissel.</b></p>		<p>Wijst de nadering aan van een splitsingswissel op de enkelspoorbanen met vereenvoudigde exploitatie.</p>

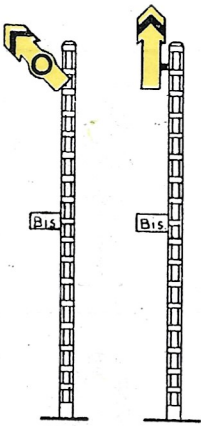







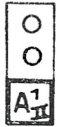
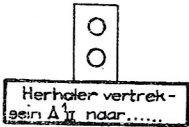
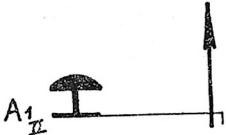

Volg-nummer	Benaming en symbolische voorstelling	Werkelijke vorm en standen van de seinen		Betekenis
		bij dag	's nachts	
41	 <p><b>Waarschuingssein :</b> voorzien van een aanwijspaat met in blauwe letters op witte grond, het opschrift « Bis » dragend en door projectie verlicht.</p>			Het gewoon waarschuingssein staat toe.
				Het gewoon waarschuingssein staat open (1).

(1) Dubbel van het waarschuingssein geplaatst in de gevallen waarin het enig waarschuingssein niet zichtbaar is op voldoende afstand.

Het is het waarschuingssein dat de aanwijspaat « BIS » niet draagt, dat geplaatst is op de voorgeschreven afstand van het stopsein, om 't even of het waarschuingssein « BIS » het voorafgaat of volgt.

Evenzo zijn de vijf witte hekbalken geplaatst te beginnen met het sein dat de plaat « BIS » niet draagt.

Volg-nummer	Benaming en symbolische voorstelling	Werkelijke vorm en standen van de seinen		Betekenis
		bij dag als bij nacht		
42	 <p><b>Herhalingslichtsein</b> van een vertreksein dat niet voorbijgereden is en voor de machinist naar voren onzichtbaar is.</p>			<p>Paneel tot aanwijzing der plaats van de herhaler van het onzichtbaar vertreksein. (Zodra het vertreksein open is, vertonen zich automatisch 2 opaallichten).</p>
43	 <p><b>Herhalingssein met wekker en taster.</b> van een onzichtbaar vertreksein.</p>			<p>Paneel tot aanwijzing van de plaats van de drukknop die door het personeel moet bediend worden om er zich van te verzekeren dat het onzichtbaar vertreksein open is.</p>
44	 <p><b>Herhalingslichtsein met gekleurde lichten</b> van een enkelvoudig vertreksein dat voorbijgereden wordt en naar achter onzichtbaar is voor de machinist.</p>			<p>Herhaalt een opengesteld enkelvoudig vertreksein, wanneer de machinist het naar achter niet kan waarnemen.</p>
45	 <p><b>Herhalingslichtsein met gekleurde lichten</b> van een gecombineerd vertreksein dat voorbijgereden wordt en naar achter onzichtbaar is voor de machinist. N. B. — De seinen 44 en 45 mogen als kandelaarrichtingssein gecombineerd worden.</p>			<p>Herhaalt een opengesteld gecombineerd vertreksein (geel licht), wanneer de machinist het naar achter niet kan waarnemen.</p>
				<p>Idem (geel en groen licht).</p>
				<p>Idem (groen licht).</p>



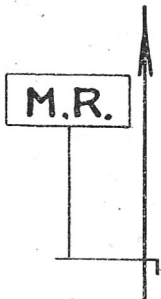
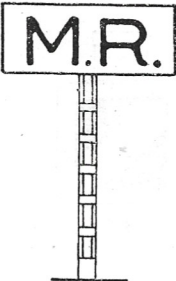
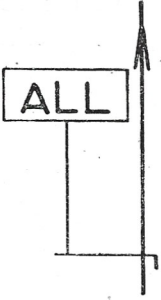
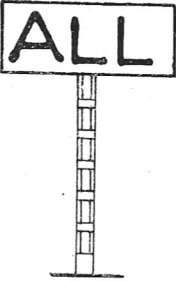
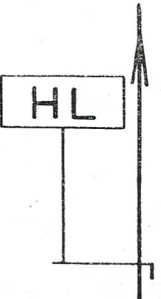
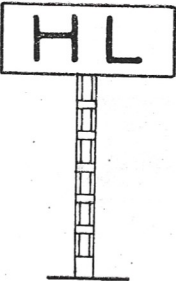
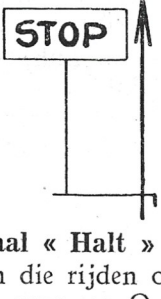
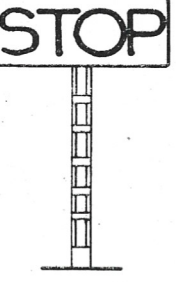



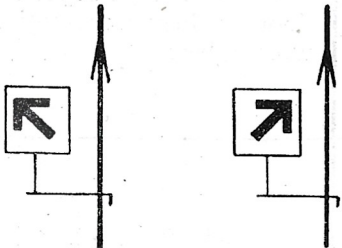
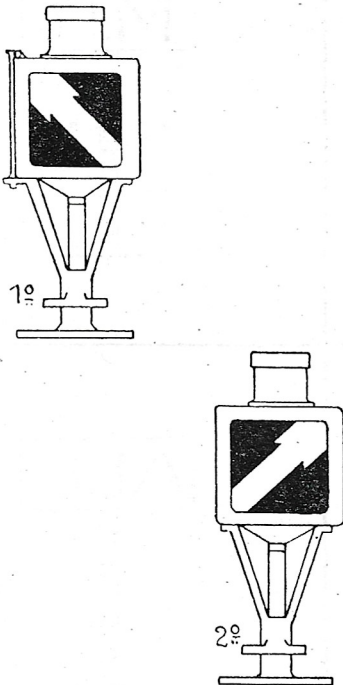
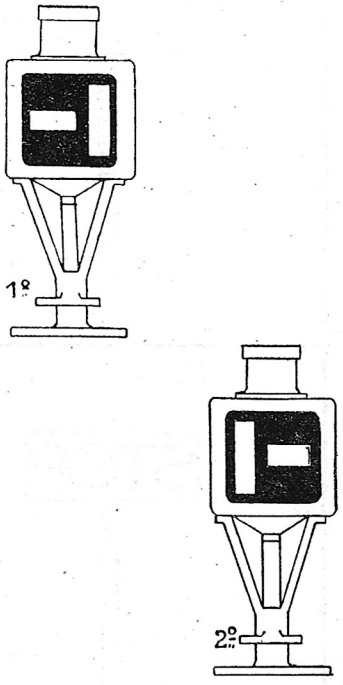

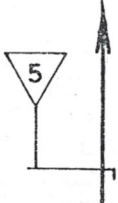
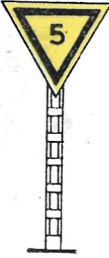
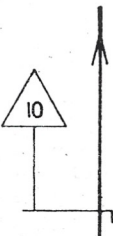
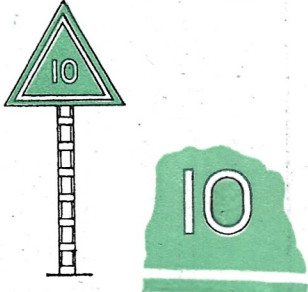
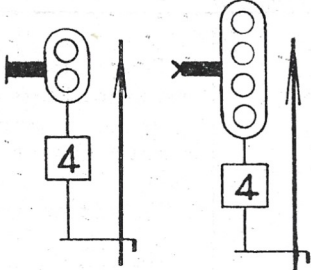
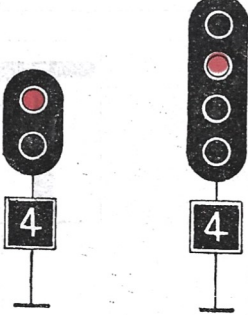
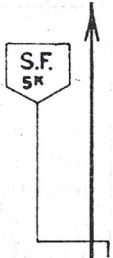

Volg-nummer	Benaming en symbolische voorstelling	Werkelijke vorm en standen van de seinen	Betekenis
46	 <p>Rangeergrenspaal</p>		<p>Paneel (0 m. 90 × 0 m. 35), des nachts verlicht bij doornvallend op weerkaatsend licht en, in zwarte letters op witte grond, het opschrift : « M. R. » dragend en beduidend :</p> <p><i>Rangeergrens</i></p> <p>Duidt het uiterste punt aan dat door de rangeerbewegingen mag worden bereikt.</p>
47	 <p>Stoppaal voor « lichterlocomotief ».</p>		<p>Paneel (0 m. 90 × 0 m. 35), des nachts verlicht bij doornvallend of weerkaatsend licht en, in zwarte letters op witte grond, het opschrift : « ALL » dragend en beduidend :</p> <p><i>Stilstand der lichterlocomotieven</i></p> <p>Duidt het grenspunt aan dat door de lichterlocomotieven mag worden bereikt.</p>
48	 <p>Stoppaal voor « locomotieven ».</p>		<p>Paneel (0 m. 90 × 0 m. 35), des nachts verlicht bij doornvallend of weerkaatsend licht en, in zwarte letters op witte grond, het opschrift : « HL » dragend en beduidend :</p> <p><i>Stilstand der locomotieven</i></p> <p>Duidt het grenspunt aan dat door de locomotieven mag worden bereikt.</p>
49	 <p>Paal « Halt » voor treinen die rijden op industriële lijnen over een O. W. met buurtspoor kruising, waarvan de sluitbomen bediend worden door de bediende die het stel begeleidt.</p>		<p>Paneel (0 m. 90 × 0 m. 35), des nachts niet verlicht en, in zwarte letters op witte grond, het opschrift « Stop » dragend.</p> <p>Beveelt een oponthoud alvorens de O. W. te berijden.</p>

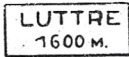
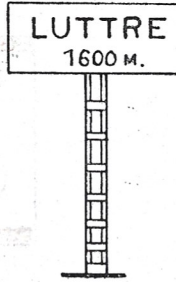
Deze 4 panelen zijn op paal geplaatst ter hoogte van de machinist.

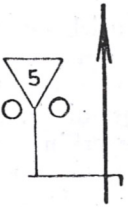
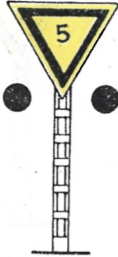
Volg-nummer	Benaming en symbolische voorstelling	Werkelijke vorm en standen van de seinen	Betekenis
50	 <p data-bbox="287 1332 590 1366"><b>Wisselstands-aanwijzer.</b></p>		<p data-bbox="1101 638 1524 728">Uitzicht van de aanwijzer voor een trein die de wissel tegen de spits in berijdt.</p> <p data-bbox="1133 728 1308 761">De wissel is :</p> <p data-bbox="1101 761 1420 795">1° — naar links gericht.</p> <p data-bbox="1101 795 1428 828">2° — naar rechts gericht.</p>
	<p data-bbox="287 1332 590 1366"><b>Wisselstands-aanwijzer.</b></p>		<p data-bbox="1101 1500 1524 1590">Uitzicht van de aanwijzer voor een trein die de wissel langs de wortel berijdt.</p> <p data-bbox="1101 1590 1524 1657">Wissel gelegd voor een trein komende :</p> <p data-bbox="1101 1657 1524 1724">1° — van rechts (verticaal streepje rechts) ;</p> <p data-bbox="1101 1724 1524 1792">2° — van links (verticaal streepje links).</p>

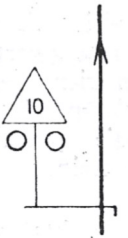
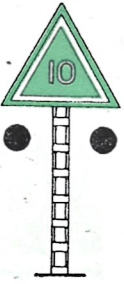

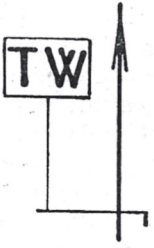
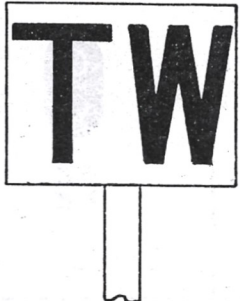
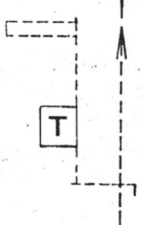
Volg-nummer	Benaming en symbolische voorstelling	Werkelijke vorm en standen van de seinen	Betekenis
51	 <p>Bestendig sein tot snelheidsbeperking.</p>		<p>De driehoek draagt, in zwarte cijfers, een getal dat, in tientallen kilometers per uur, de snelheid aanwijst die in de zone van snelheidsbeperking niet mag overschreden worden.</p> <p>Des nachts wordt dit paneel door weerkaatsing verlicht.</p>
52	 <p>Sein van de op de lijn toegelaten maximumsnelheid.</p>		<p>De driehoek draagt, in witte cijfers met zwarte rand, een getal dat, in tientallen kilometers per uur, de maximumsnelheid aanwijst die op deze plaats door de snelste treinen mag bereikt worden.</p> <p>Des nachts wordt dit paneel door weerkaatsing verlicht.</p>
53	 <p>Snelheidsbord.</p>		<p>Bord geplaatst op sommige lichtseinen om de snelheid in tientallen kilometers per uur aan te wijzen die moet inachtgenomen worden bij het berijden van de wisselverbinding die toelaat op tegenspoor te rijden.</p> <p>Het cijfer 4 wordt slechts verlicht als de wisselstraat naar het tegenspoor aangelegd is.</p>
54	 <p>Bord « S.F. 5K ».</p>		<p>Bord dat aan de treinen de verplichting oplegt te fluiten en de snelheid tot 5 km./uur te beperken, verlicht door beschijning van de koplamp der lokomotief.</p>
55	 <p>Afstandsbord.</p>		<p>Wit bord verlicht bij doorvallend licht, dat de afstand aanwijst tot sommige bepaalde stations bij nadering derwelke bijzonder belangrijke snelheidsbeperkingen werden opgelegd.</p>

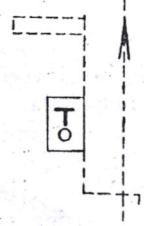
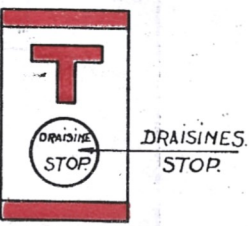
Volg-nummer	Benaming en symbolische voorstelling	Werkelijke vorm en standen van de seinen		Betekenis
		bij dag	's nachts	
56	 <p>Tijdelijk sein tot snelheidsbeperking.</p>			<p>Dit sein is hetzelfde als n<sup>o</sup> 51 maar het wordt des nachts aangewezen door twee gele lichten op dezelfde hoogte geplaatst.</p>
57	 <p>Tijdelijk sein tot herneming van de op de lijn toegelaten maximumsnelheid.</p>			<p>Dit sein is hetzelfde als n<sup>o</sup> 52 maar het wordt des nachts aangewezen door twee groene lichten op dezelfde hoogte geplaatst.</p>
58	 <p>Bord « Werken ».</p>		<p>Bord (1 m. x 0 m. 80) — met zwarte letters « TW » op witte grond geverfd — geplaatst rechtover het punt waar de verminderde snelheid werkelijk moet verwezenlijkt worden.</p> <p>Dit paneel wordt des nachts door weerkaatsing verlicht.</p>	
59	 <p>Kast « Telefoon-treinen ».</p>		<p>Kast met telefoontoestel dat toelaat aan de <i>treinen</i> de machtigingen af te leveren tot het voorbijrijden van de seinen waarop deze kast staat.</p>	
60	 <p>Kast « Telefoon-treinen en draisines ».</p>		<p>Kast met telefoontoestel dat toelaat aan de <i>treinen en draisines</i> de machtigingen af te leveren tot het voorbijrijden van de seinen waarop deze kast staat.</p>	



**D.**

**Uitleg nopens het opmaken  
van de schematische seinrichtingsplans  
en van de bescheiden  
betreffende de seinrichting.**



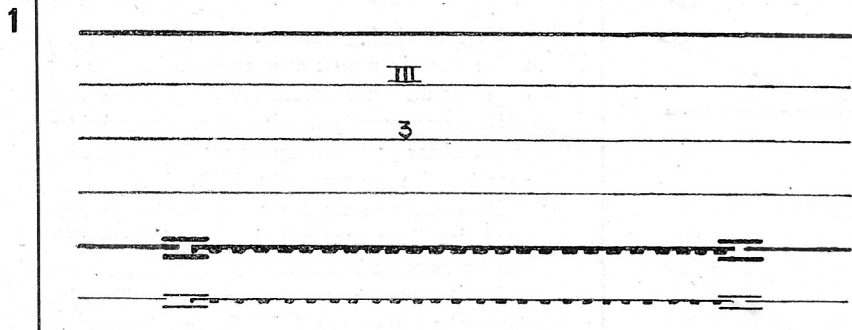

Doorgaande hoofdsporen.  
 Ontvanghoofdsporen voor reizigerstreinen.  
 Ontvanghoofdsporen voor goederentreinen.  
 Andere sporen.  
 Spoorstroomkring (doorgaande hoofdsporen).  
 Spoorstroomkring (andere sporen).

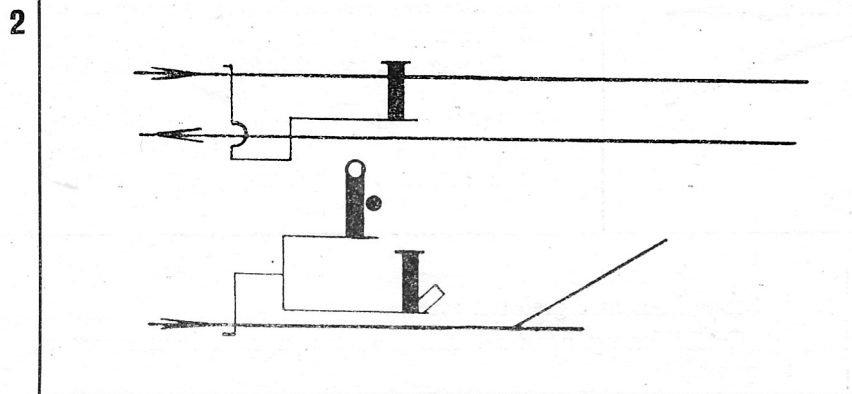

De sporen waarvan het sein de uitrit beveelt, worden aangewezen met een streep uitgaand van de voet van het sein en eindigend met een haak.  
 Moet die streep sporen snijden waarop het sein geen betrekking heeft, dan wordt ze brugsgewijs krom gemaakt aan de strepen die bedoelde sporen voorstellen.  
 De voet van het sein wijst de werkelijke stand van inplanting aan.

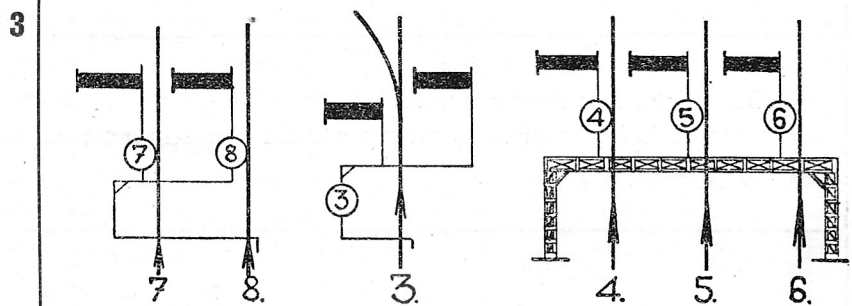

In geval van galgpaal of brugje met verscheidene seinen wijst een gëmailleerde plaat op de palen het spoor aan waarvoor het sein geldt.

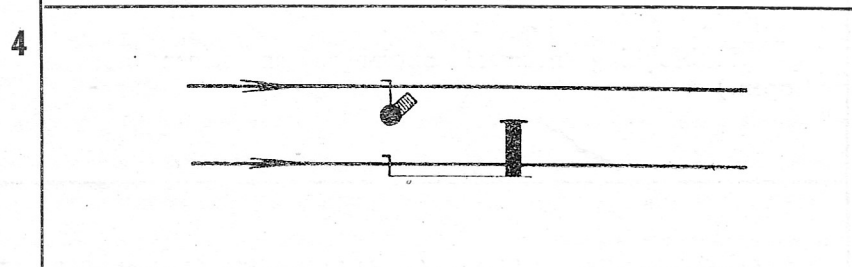

Seinen bij uitzondering geplaatst rechts van het spoor waarvoor ze gelden. Op het schematisch plan doet men een tabel voorkomen met al de seinen die, bij uitzondering, rechts geplaatst zijn van het spoor waarvoor ze gelden.

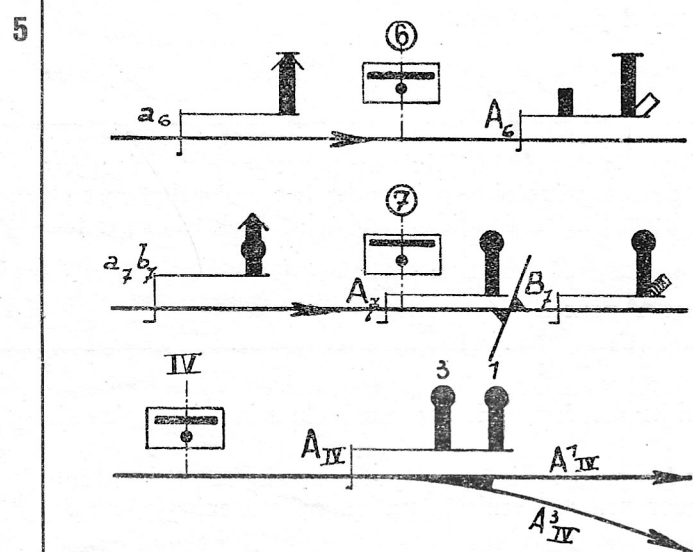

De stopseinen worden aangewezen met hoofdletters. De waarschuwingseinen met de overeenkomstige kleine letters.

Herhaalt een waarschuwingssarm twee opeenvolgende stopseinen, dan wordt hij aangewezen met de twee kleine letters overeenkomend met de hoofdletters waardoor die stopseinen worden aangeduid.

De verkeersrichting wordt aangewezen met een peil.

De letter die ieder sein aanwijst, is vergezeld van een cijfer dat het seinhuis of de post aangeeft van waaruit het sein wordt bediend.

N. B. — Indien dit seinhuis een blokpost is moet de aanduiding van blokpost gebruikt worden.





13		<p>Mechanisch geslotteerd sein (1) (2).</p>
14		<p>Sein met 3 standen waarvan de stand 90° mechanisch geslotteerd is (1) (2).</p>
15		<p>Bloksein met 3 standen, waarvan de standen 45° en 90° mechanisch geslotteerd zijn (1) (2).</p>
16		<p>Electrisch geslotteerd sein (1) (2).</p>
17		<p>Sein met 3 standen waarvan de stand 90° electrisch geslotteerd is (1) (2).</p>
18		<p>Bloksein met 3 standen waarvan de standen 45° en 90° electrisch geslotteerd zijn (1) (2).</p>
19		<p>Seinen met 3 standen waarvan de standen 45° en 90° van twee verschillende posten afhangen.  a) Voorstelling op de bescheiden betreffende de vorige post (2).  b) Idem. volgende post (2).</p>
20		<p>Sein waarvan de bovenste arm in toegehouden stand vastgezet is en 's nachts het rood licht vertoond.  Alléén de rangeerarm is in dienst.  N. B. — De letter R komt op de mast niet voor.  (Dit sein zal verdwijnen.)</p>
21		<p>Buiten dienst zijnde seinen.  Sint-Andrieskruisen moeten geplaatst worden op al de buiten dienst gestelde armen.</p>

(1) Deze geslotteerde seinen kunnen insgelijks voorzien zijn van de conventionele tekens van blok of eindebloksectie.  
(2) Deze aanduidingen moeten niet voorkomen op de schematische seininrichtingsplannen.



22

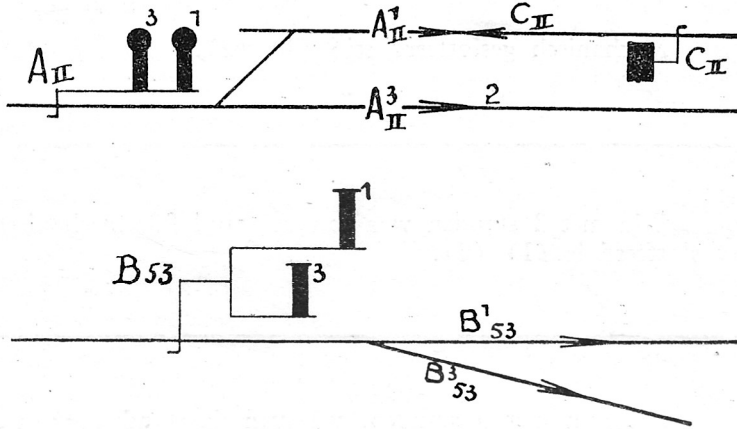

De sporen waarvan de toegang door het sein wordt beheerst, worden aangewezen door op de streep die het spoor voorstelt, de letter te schrijven welke dit sein aanwijst.

Desgevallend moet nevens de letter van het sein het cijfer van de bedieningspost van dit sein staan en een *exponent* overeenkomend met de arm die het spoor beheerst.

23

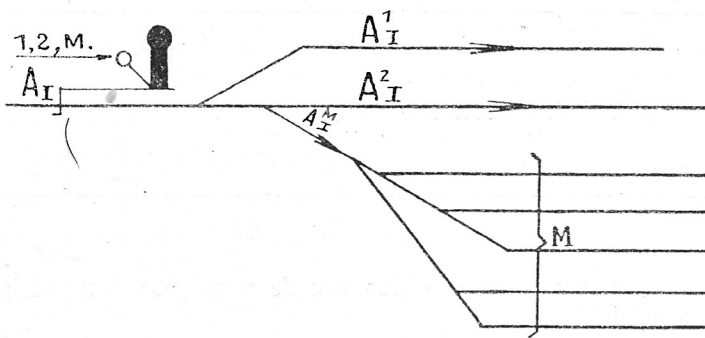

Seinpaal met één arm tot volstrekt stilhouden met 2 standen : 0°-45°, verbonden met 3 richtingsnummers die de sporen A<sup>1</sup>, A<sup>2</sup>, of de bundel M aanduiden, waartoe sein A<sup>1</sup> toegang verleent.

24

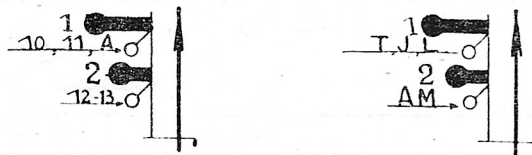

Seinpaal met twee seinarmen elk van een inrichting met richtingsnummers voorzien.

Desnoods komt op het S.S.P. een tabel voor om de betekenis aan te duiden van de letter die ieder van de nummers aanwijzen.

Voorbeeld : T = Thurn en Taxis; J = Jette; L = Laken; A = Bundel A; M = Bundel M.

25

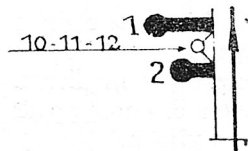

Seinpaal met twee seinarmen van een inrichting met richtingsnummers voorzien, werkend met rangeerarm.

26

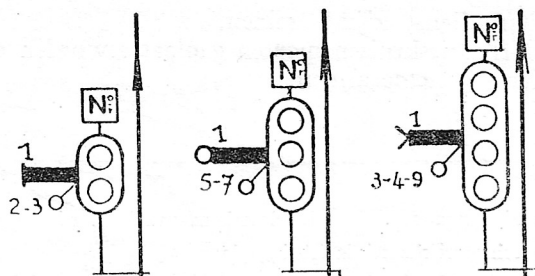

Lichtseinen van een inrichting met richtingsnummers voorzien.

27

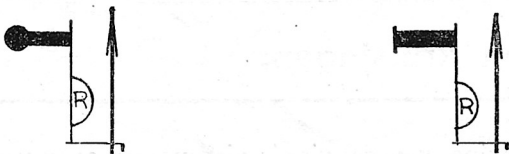

Seinen met lossers voor automatische toezetting (mechanische seininrichting) (1).

28

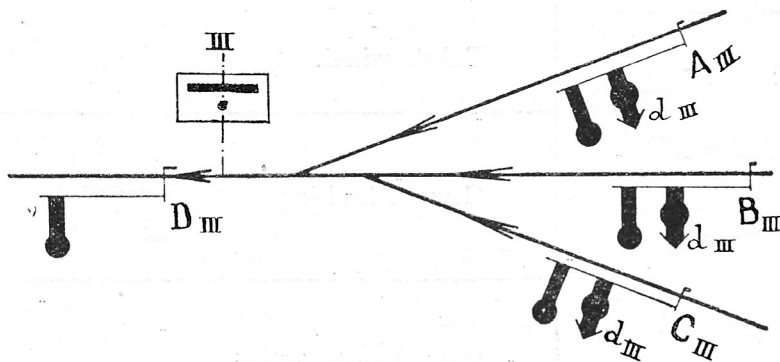

Stopsein herhaald door verscheidene waarschuwingsarmen (samenlopende vertakking).

In dit geval :

Zijn, op de schets, de verschillende waarschuwingsarmen aangegeven met dezelfde kleine letter, overeenkomend met de hoofdletter die het stopsein aanwijst.

Worden, in een tekst, de verschillende door de seinen A III, B III, C III, gedragen waarschuwingsarmen aangeduid als volgt :  
d III (A), d III (B), d III (C)

29

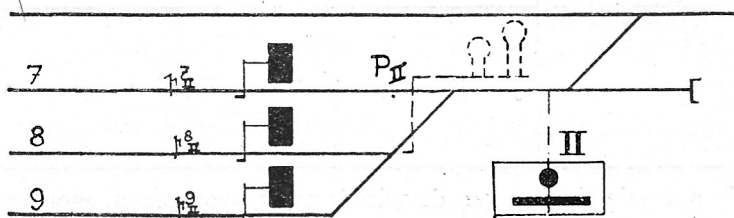

De kleine letters voor aanwijzing van de aan de kop der bundels geplaatste gelijkgrondse seinen krijgen als exponent de letter die het spoor van de bundel aanwijst en als aanwijzer het nummer van het seinhuis of van de post die ze bedient.

29 bis

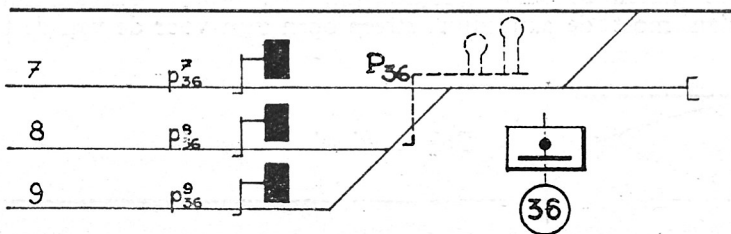

30

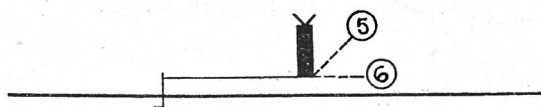

Stopsein waarvan de stand 45° bediend wordt door handel 5 en de stand 90° door handel 6.

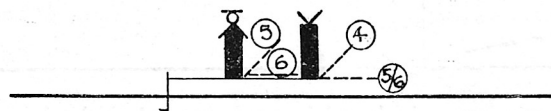

Gecombineerd sein waarvan de verschillende standen bediend worden :  
Stopseinarm op 45° door handel 4.  
Stopseinarm op 90° door handels 5 of 6.  
Waarschuwingsarm op 45° door handel 5.  
Waarschuwingsarm op 90° door handel 6.

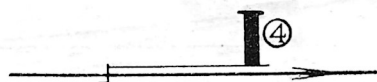

Algemene opmerking : Indien het plan de nummers moet opgeven van de handels waardoor de seinen worden bediend, dan wordt dit nummer in een cirkel nevens de betrokken arm geschreven.

(1) Deze aanduidingen moeten niet op de schematische seininrichtingsplans voorkomen.



31

### Wissels en kruisingen.

A) Op de bescheiden die de normale ligging van de wissels niet moeten aangeven worden deze laatste voorgesteld als volgt : een kleine dwarsstreep wijst de spits der wissels aan.

1



Enkele wissel.

2



Gewone kruising.

3

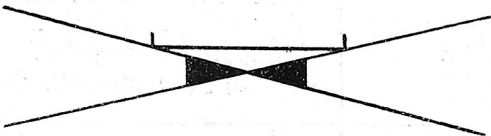

Halve Engelse wissel.

4

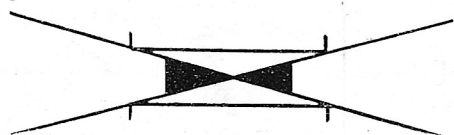

Engelse wissel.

B) Op de bescheiden waarop de normale ligging van de wissels moet voorkomen, worden deze laatste voorgesteld als volgt :

De aangedikte streep wijst het spoor aan waarnaar de wissel normaal gericht is.

Omvat het plan uit verschillende posten bediende inrichtingen, bijvoorbeeld een seinhuis en een gelijkgrondse concentratiepost, dan moet de aangedikte streep open zijn voor de van de tweede post afhangerende toestellen.

5

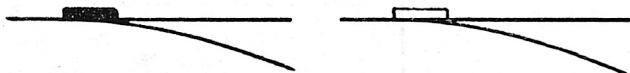

Enkele wissel.

6

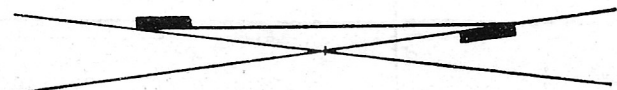

Halve Engelse wissel.

7

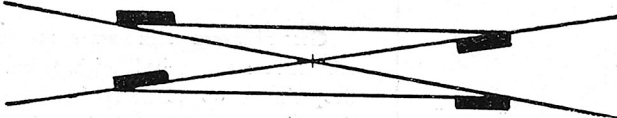

Engelse wissel.

C) Moet het plan het nummer opgeven van de handels waardoor de wissels worden bediend dan dient dit nummer nevens de wissel geschreven. Rond dit nummer wordt een cirkel getrokken die met een streep verbonden is met de spits van de wissel waarop het nummer betrekking heeft.

8



Figuren 5, 6, 7 en 8 : deze aanduidingen moeten niet voorkomen op de schematische seininrichtingsplans.

Grendels en Detectoren.

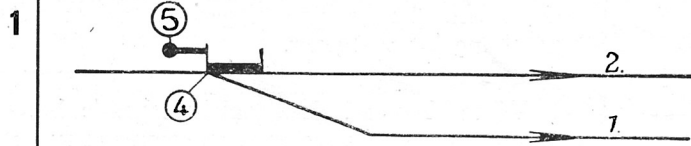

Wissel bediend door handel 4 en voorzien van een grendel (5) die normaal is uitgeschoven en die de wissel in de twee standen kan grendelen.



Wissel bediend door handel 4 en voorzien van een grendel (5) die normaal is uitgeschoven en die de wissel slechts in normale stand kan grendelen.

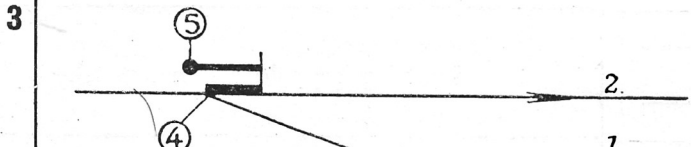

Wissel bediend door handel 4 en voorzien van een grendel (5) die normaal is uitgeschoven en die de wissel slechts in de omgelegde stand kan grendelen.

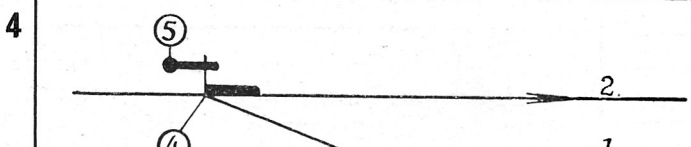

Wissel bediend door handel 4 en voorzien van een grendel (5) die normaal is ingeschoven en die de wissel slechts in de normale stand kan grendelen.

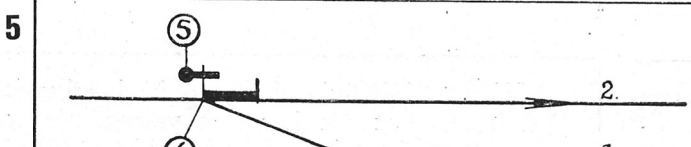

Wissel bediend door handel 4 en voorzien van een grendel (5) die normaal is ingeschoven en die de wissel in de twee standen kan grendelen.

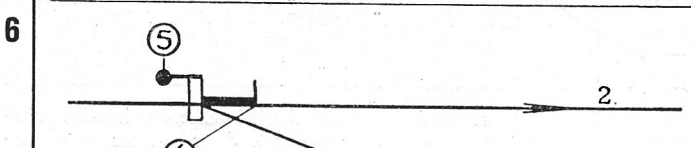

De open rechthoek wijst er op dat de wissel en de grendel gedetecteerd zijn.

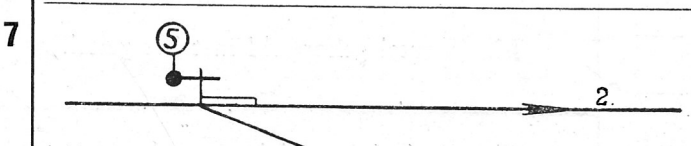

Wissel bediend door een andere post en voorzien van een grendel bediend van uit de locale post door handel 5; deze grendel is normaal ingeschoven en grendelt slechts in de normale stand.

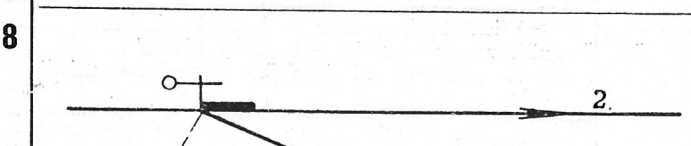

Wissel bediend van uit de locale post door handel 4 en voorzien van een grendel bediend van uit een andere post; deze grendel is normaal ingeschoven en kan slechts in de normale stand grendelen.

Deze aanduidingen moeten niet voorkomen op de schematische seinrichtingsplans.



**Ter plaats bediende wissels en grendels.**

1		<p>Wissel bediend door enkelwerkende handel, normaal naar spoor 1 gericht en niet met een hangslot vastgezet.</p>
2		<p>Wissel bediend door enkelwerkende handel en met een hangslot vastgezet naar spoor 1. (Niet gekoppelde sleutel.)</p>
3		<p>Id. (Sleutel gekoppeld met het gestel.)</p>
4		<p>Wissel bediend door enkelwerkende handel en met een hangslot vastgezet naar spoor 2. (Niet gekoppelde sleutel.)</p>
5		<p>Id. (Sleutel gekoppeld met het gestel.)</p>
6		<p>Wissel bediend door dubbelwerkende handel, niet met een hangslot vastgezet en zonder aanwijzing van normale ligging.</p>
7		<p>Wissel bediend door dubbelwerkende handel en met een hangslot vastgezet naar spoor 1. (Niet gekoppelde sleutel.)</p>
8		<p>Id. (Sleutel gekoppeld met het gestel.)</p>
9		<p>Wissel bediend door dubbelwerkende handel en met een hangslot vastgezet naar spoor 2. (Niet gekoppelde sleutel.)</p>
10		<p>Id. (Sleutel gekoppeld met het gestel.)</p>
11		<p>Wissel bediend door dubbelwerkende handel, normaal gegrendeld naar spoor 2 door een ter plaats bediende grendel en met een hangslot vastgezet in ingeschoven stand. (Niet gekoppelde sleutel.)</p>
12		<p>Id. (Sleutel gekoppeld met het gestel.)</p>
13		<p>Wissel, bediend door enkelwerkende handel en voorzien van een grendel bediend op afstand. De grendel wordt in de ingeschoven stand elektrisch gecontroleerd.</p>
14		<p>Wissel bediend door dubbelwerkende handel, voorzien van een grendel bediend op afstand. De grendel wordt in de twee standen elektrisch gecontroleerd.</p>
15		<p>Wissel :                      — bediend door dubbelwerkende handel, normaal gegrendeld naar spoor 1 door een ter plaats bediende en met hangslot in ingeschoven stand vastgezette grendel (sleutel gekoppeld met het gestel);                      — kan in omgelegde-stand gegrendeld worden door een tweede ter plaats bediende grendel, waarvan het slot slechts kan vrijgemaakt worden nadat de tweede grendel is ingeschoven.</p>

**E.**

**Conventionele tekens,  
verschillende platen en seinen  
welke niet op de schematische  
seininrichtingsplans voorkomen.**

P. S. — Dit tussenblad diende ingelast tussen de bladzijden 48 en 49.

Bijgevolg hebben de schema's, welke op bladzijde 48 overgenomen zijn, betrekking op littera D.



### Stationsseinhuizen (geen blokpost)

34

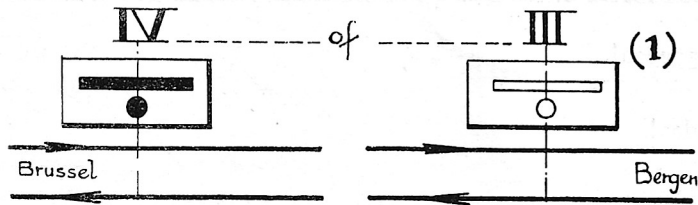

Op de plans :  
De streep en het punt stellen onderscheidenlijk de stand voor van het gestel en van de seingever met betrekking tot de sporen.

De seinhuizen worden aangewezen met Romeinse cijfers.

Ter plaats :

De seinhuizen dragen een blauwe plaat met wit opschrift : S IV of S III.

35

### Gelijkgrondse posten.

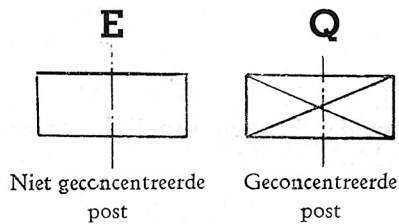

Op de plans :

Deze posten worden voorgesteld als hiernevens; zij worden met hoofdletters aangeduid (uitgenomen de letters A, B, C en N).

Ter plaats :

De keten dragen een blauwe plaat met wit opschrift : P-E; P-Q.

36

### Blokposten.

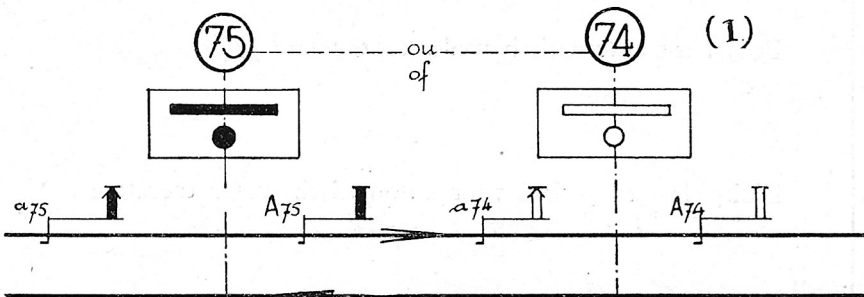

Op de plans :

De aanwijzing van de blokposten geschiedt door middel van Arabische cijfers omschreven door een cirkel.

Ter plaats :

De blokposten dragen een blauwe plaat met wit opschrift : B 75 of B 74.

37

### Afstanden.

Op het schematisch seininrichtingsplan (S.S.P.) moeten voorkomen :

- 1) De afstanden tussen de blokposten, seinhuizen, ontvanggebouwen en snelheidsdriehoeken;
- 2) Een tabel volgens onderstaand model :

TABEL VAN DE AFSTANDEN.

	B1.1	A <sub>2</sub>	B <sub>2</sub>	D <sub>2</sub>	E <sub>2</sub>								B.R.	B1.3
Block 2.														
a <sub>2</sub> .														
b <sub>2</sub> .														

N. B. : Voor de enkelspoorbanen dient men ook de afstand aan te geven van het deksein tot de spits van de splitsingswissel.

(1) De streep en het punt zijn open wanneer van verscheidene seinhuizen afhankende inrichtingen op het plan voorkomen. In dit geval worden de inrichtingen die afhangen van een post waarvan het streepje en het punt open zijn, op dezelfde wijze voorgesteld, d. i. met tekeningen in open strepen.

38

### Pedalen.

1		Aanslagpedaal.
2		Blokpedaal.
3		Wisselstraateindpedaal. (De pijl wijst aan dat het een van links komende wisselstraat geldt.)
4		Wisselstraateindpedaal. (De peil wijst aan dat het een van links komende wisselstraat geldt.)
5		Wisselstraateindpedaal. (De pijlen wijzen aan dat het een van links en een van rechts komende wisselstraat geldt.)
6		Blok- en wisselstraateindpedaal.
7		Pedaal tot automatisch weder toezetten.
8		Blokpedaal en pedaal voor automatisch weder toezetten.
9		Wisselstraateindpedaal van links en pedaal tot automatisch weder toezetten.
10		Blokpedaal, wisselstraateindpedaal van rechts en pedaal tot automatisch weder toezetten.

39

### Klappers.

1		Met de hand op de spoorstaaf gelegde klapper.
2		Klapper automatisch op de spoorstaaf gelegd of met een toestel verbonden.
3		Klapper die een handsein ontdubbelt.



40

Verschillende platen en seinen.

1

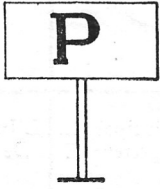

Wijst de plaats aan van een pedaal.

2

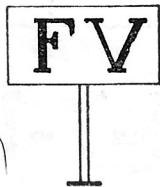

Wijst de plaats aan waar de machinisten hun vuren mogen kuisen.

3

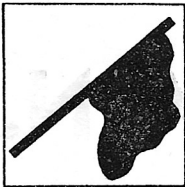

Seinplaat die aan de wagentjes en lichte draisines aanwijst dat het toegezet sein mag voorbijgereden worden op vertoon van een handsein van uit het seinhuis.

4

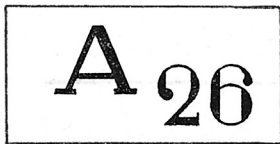

Plaat die het sein A van blok 26 aanwijst.

5

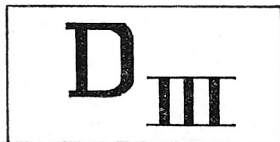

Plaat die het sein D van seinhuis III aanwijst.

6



Lantaarn met opaalglas met zwarte driehoek, die door de zware draisines en tractoren vooraan gevcerd wordt.

7

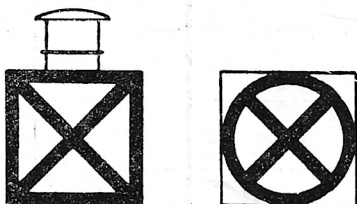

Lantaarn met opaalglas met Sint-Andrieskruis, die moet geplaatst worden op of nevens de stootbokken van de sporen waarop locomotieven rijden.







## A. Formaten en schikking van de schematische seininrichtingsplans.

### VOORSCHRIFTEN.

1. Wit calqueerpapier gebruiken.
2. Hoogte : 297 of 420 mm.
3. Lengte : onbepaald, uit één stuk.
4. Titel : overeenkomstig het op bladzijde 51 gegeven model.
5. De streepjes voor het doorsnijden met inkt trekken, volgens de aanwijzingen van bladzijde 52.
6. De op bladzijde 52 opgegeven afmetingen inacht nemen.
7. De tekening op calqueerpapier in haar geheel naar de drukkerij zenden, die ze zal doorsnijden.
8. Ieder blad, behoudens dit met de titel, moet in de linker bovenhoek aangeven :
  - a) het nummer van het schematisch seininrichtingsplan;
  - b) het aantal bladen;
  - c) het nummer van het blad;
9. Het nummer van het S.S.P. heeft de vorm van een breuk : de teller is het nummer van de lijn en de noemer het nummer van de publicatie der gedurende het lopend jaar ingetreden wijzigingen.  
Het nummer van het S.S.P. wordt gevolgd door het jaartal en de beginletter van de groep.  
De S.S.P. worden gevouwen op formaat A 4.

VOORBEELD : —→

S.S.P. $\frac{94}{1}$ , 1945 M, E.S. IN 4 BLADEN. BLAD N <sup>o</sup>
---

*OPMERKING : Er wordt aanbevolen bij voorkeur het formaat met 297 mm. hoogte te gebruiken, hetgeen behandeling en klassering der plans vergemakkelijkt.*

\*  
\*\*

## B. Algemeen plan voor het opmaken van de plaatselijke onderrichtingen.

Lijn n<sup>o</sup> .....

Station .....

Plaatselijke onderrichting van kracht op .....

1. Regime van de lijn.
2. Rol en organisatie van de post.
3. Normale treindienst, uitwijkingen inbegrepen.
4. Rangeringen, spooraansluitingen, overwegen.
5. Onderhoud der toestellen en lokalen.
6. Atmosferische storingen. — Brand.
7. Storingen.
8. Allerlei.
9. Inventaris van de bijlagen.





