

5/76 DECEMBER

# SPOORNIEUWS

*Handwritten signature*

5.2.0.1	10	209
Brussel X		

TWEEMAANDELIJKS TIJDSCHRIFT  
BEHALVE JULI EN AUGUSTUS

INFORMATIEBLAD  
VAN DE HANDELSDIRECTIE  
DER BELGISCHE  
SPOORWEGEN



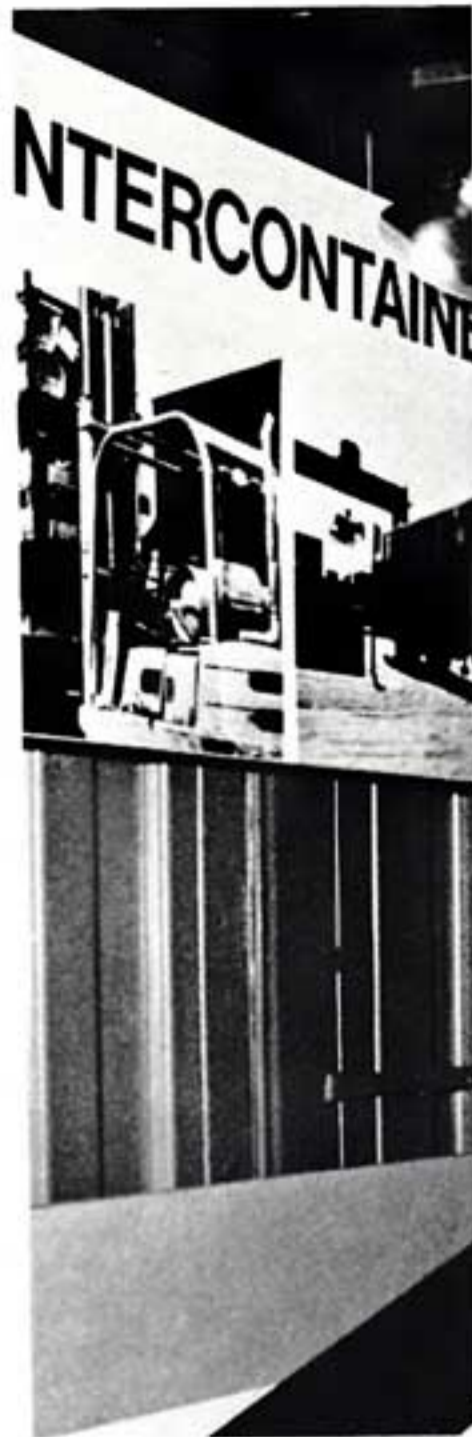
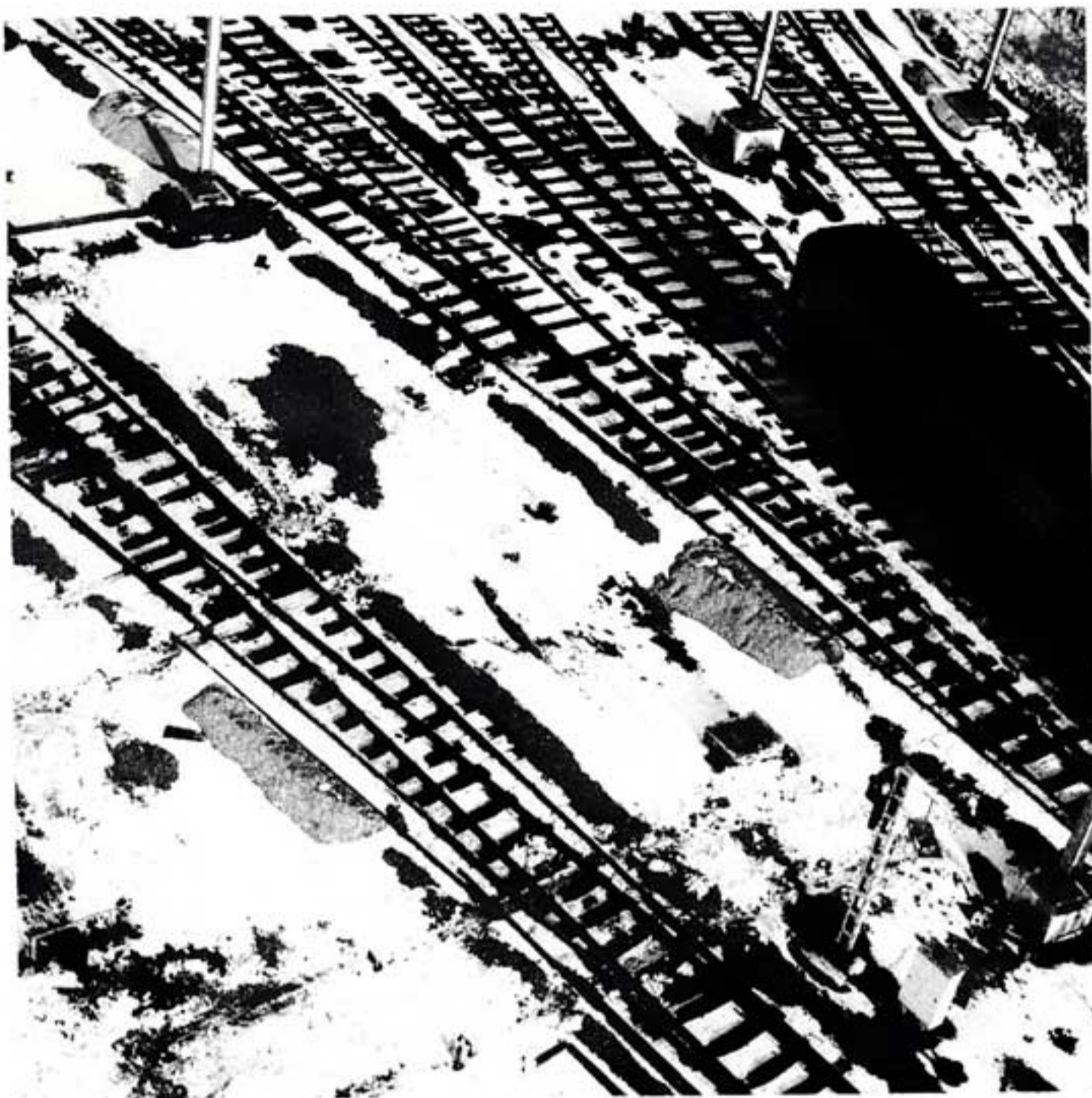

# 5/76

1976 feestjaar.

De NMBS vierde haar vijftigjarig bestaan. Er werd daarover veel gezegd en geschreven. De verschillende diensten hebben heel wat plechtigheden en gebeurtenissen georganiseerd, te beginnen met het koninklijk bezoek, in juni, en daarna de opendeurdagen en geleide bezoeken van alle aard, tot en met de expotreinen.

Het was een uitstekend middel om de vijftigjarige Maatschappij dichterbij het grote publiek — de cliënteel! — te brengen. Die campagne oogstte veel bijval: het publiek en de pers hebben al die gebeurtenissen met belangstelling gevolgd.



1977 vandaag

zouden wij gewoon kunnen zeggen dat alles weer in zijn normale plooi valt. Maar eigenlijk is dat niet zo! De NMBS blijft inspanningen doen en ze legt er zich op toe, zoals ze heeft verklaard, het gemeenschappelijk vervoer voortdurend te verbeteren, het toerisme te bevorderen en steeds actiever aan de economische activiteit deel te nemen.

Dit is eigenlijk een wens, voor u en voor ons. We zouden willen dat de spoorweginfrastructuur in 1977 volledig aan de behoeften zou aangepast worden. Of beter nog, dat ze zou vooruit zijn op de behoeften. Dat zou een bescheiden, maar zeer reële bijdrage zijn voor de ontwikkeling van de maatschappij waarin wij leven.

## INHOUD



### ONDERNEMING

Een mooie lading : 6



### UITRUSTING

De Tads-wagen : 7-10  
Locoduwer Pulso : 11-12



### TOERISME

Trein + auto : 14



### B-NIEUWS

Losbrug : 15  
Olifanten te Brussel Thurn en  
Taxis : 14



### CONTAINER

Containerterminal Brussel :  
3-4  
Containerterminal Antwerpen :  
5

Deze uitgave geschiedt ongerekend de bestaande tarifyaire beschikkingen en dienstregelingen en hun latere wijzigingen.

Verantwoordelijke uitgever:  
F. LEBOUTTE - BRUSSEL

# SPOORNIEUWS

Redactie :  
Frankrijkstraat, 85  
1070 Brussel  
Tel. 02/523.80.80, toestel 2670  
Lay-out : P. Funken, Brussel  
Drukkerij : N.V. Erasmus, Ledeberg

Foto's :  
NMBS : 1, 2, 3, 4, 5, 6, 7,  
10, 11, 12, 13, 14  
Le Soir : 14, 15  
S. Antoine : 15 (kleur)

---

# CONTAINERTERMINAL

## BRUSSEL

---



Na de uitrusting van vier grote industriële en commerciële centra (Zeebrugge, Antwerpen, Luik en Charleroi), was er sprake van ook te Brussel een containerterminal op te richten. Dat is nu een gedane zaak. De NMBS heeft het station Thurn en Taxis bedacht met een moderne behandelingsinstallatie en uiteraard met een werkelijk station voor grote containers.

Massaverbruiksgoederen zijn uitermate geschikt voor de containerisatie. De terminal komt dus net op tijd voor deze dicht bevolkte agglomeratie.

De nieuwe terminal is ingeplant in het haven- en douanegebied vlakbij de stapelplaats. Op deze draaischijf van het internationaal (en natuurlijk ook nationaal) goederenverkeer, is het voor de gebruikers een waardevol werktuig.

De terminal strekt zich uit over 6.000 m<sup>2</sup>, waarvan ruim een derde voor de opslag is voorbehouden. Zijn portaalkraan heeft een vlucht van 20 meter. Ze kan zich verplaatsen over een lengte van 150 meter en is werkelijk polyvalent.

Bij het laden van containers bedraagt de maximale capaciteit 35 ton. Haar grijparmen kunnen even-

# CONTAINER- TERMINAL BRUSSEL

eens opliggers van het wegtransport tot 35 ton behandelen. „Gewone” goederen met een groot gewicht kunnen — indien ze de 25 ton niet overschrijden — met een centrale haak verplaatst worden; indien ze echter tussen 25 en 35 ton wegen worden ze verplaatst d.m.v. 4 haken die aan het beweegbaar kader bevestigd zijn.

Door het gebruik van thyristors bij de voeding heeft het toestel een grote soepelheid en werkt het uiterst nauwkeurig.



## NUTTIGE ADRESSEN

### Dienst der exploitatie

Mijnheer Demil, stationschef Thurn en Taxis  
Tel. 218 60 50, toestel 1700

### Directie der exploitatie

Bureau 15.11  
Frankrijkstraat 85, 1070 Brussel  
Tel. 523 80 80, toestel 2140

### Handelsdienst

Handelsagentschap Brussel  
Frankrijkstraat 85, 1070 Brussel  
Tel. 523 81 34 en 523 81 35

### Handelsdirectie

Bureau 62.12  
Frankrijkstraat 85, 1070 Brussel  
Tel: 523 80 80, toestellen 2648 en 2281

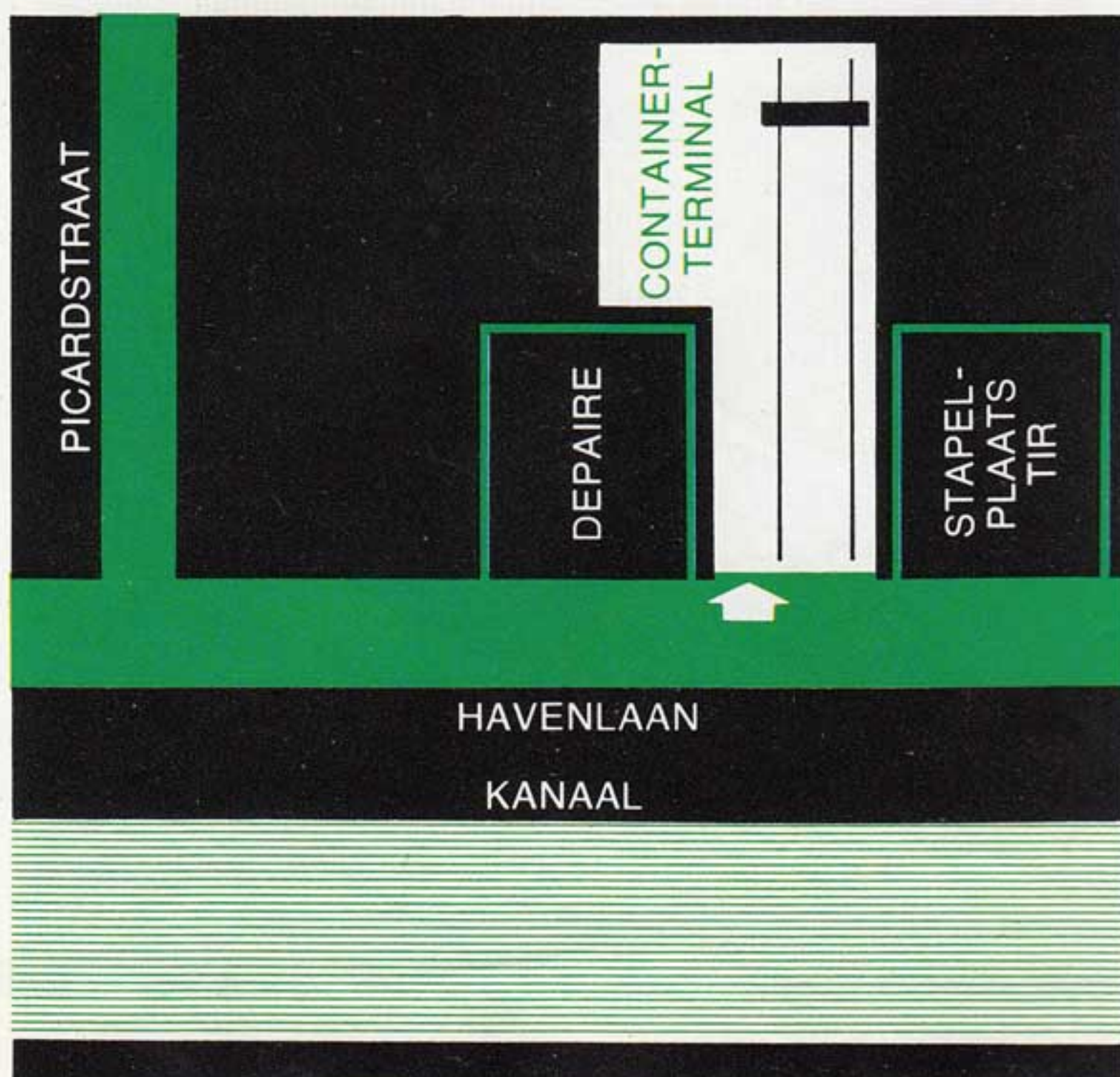

De containers zijn niet meer weg te denken uit het goedertransport tussen de hoog geïndustrialiseerde landen. Traditiegetrouw neemt de weg het leeuwedeel van het containertransport voor zich, maar dat overwicht zal weldra zijn tijd gehad hebben.

Door de oververzadiging van sommige hoofdwegen zijn de vervoerders niet meer in staat nog grotere hoeveelheden te verzenden. Alleen de spoorweg is bij machte dat steeds groeiende verkeer zonder moeite te verwerken.

# CONTAINER- TERMINAL ANTWERPEN: EEN DERDE PORTAALKRAAN



De containerterminal van de NMBS te Antwerpen kwam reeds ter sprake in vorige nummers. Hij wordt beheerd door Interferry en oogst een groot succes. Ten bewijze hiervan de stijging van de omzet in 1975, op een tijdstip dat het globale verkeer afnam.

Tot nu toe bestonden de installaties uit vier laadsporen, elk van 400 meter, en twee portalkranen. In 1976 werd de capaciteit vergroot door de aanleg van 4 nieuwe sporen (4 maal 250 meter) en de bouw van een derde portalkraan.

De terminal van de NMBS staat in verbinding met de ernaast gelegen sporenbundel „Angola”, die het eindpunt vormt voor rechtstreekse containertreinen Antwerpen / Duitsland-Zwitserland-Italië-Frankrijk en Nederland. Een betere plaats was niet denkbaar.

Onderstaande tabel geeft een duidelijk beeld van de resultaten die de afgelopen zes jaar in het Churchilldok werden geboekt. Laten we hierbij enkel aanstippen dat de schommelingen in het globaal verkeer geen invloed hadden op deze terminal: vanaf het begin toont de curve een stijgende lijn.

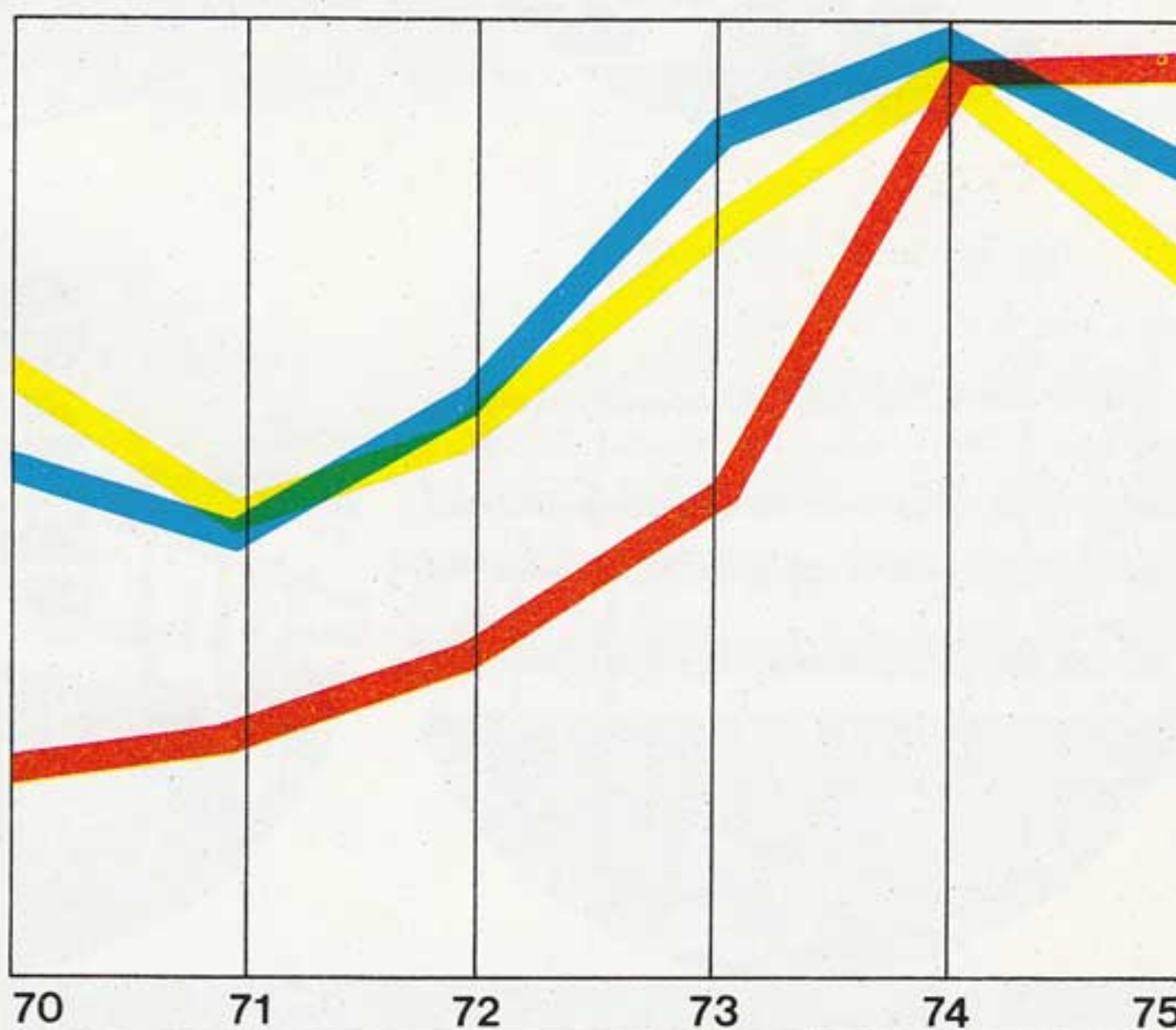

Aantal te Antwerpen behandelde containers (beladen + leeg).

Jaar	Totaal haven	Totaal spoor	Terminal NMBS
1970	190.620	58.036	8.150
1971	149.014	52.481	10.620
1972	173.553	65.463	12.822
1973	239.603	94.417	18.848
1974	283.517	111.332	34.091
1975	222.506	91.030	34.766

# een juweel van een lading



Toen onze fotograaf onlangs in Antwerpen was, kreeg hij de kans om enkele foto's te schieten van een zending buizen (van Eternit France naar Antpen, voor de uitvoer), die zich uit grafisch oogpunt daartoe bijzonder goed leende.

Maar er is meer. De lading is een model op zichzelf. Oordeel zelf maar :

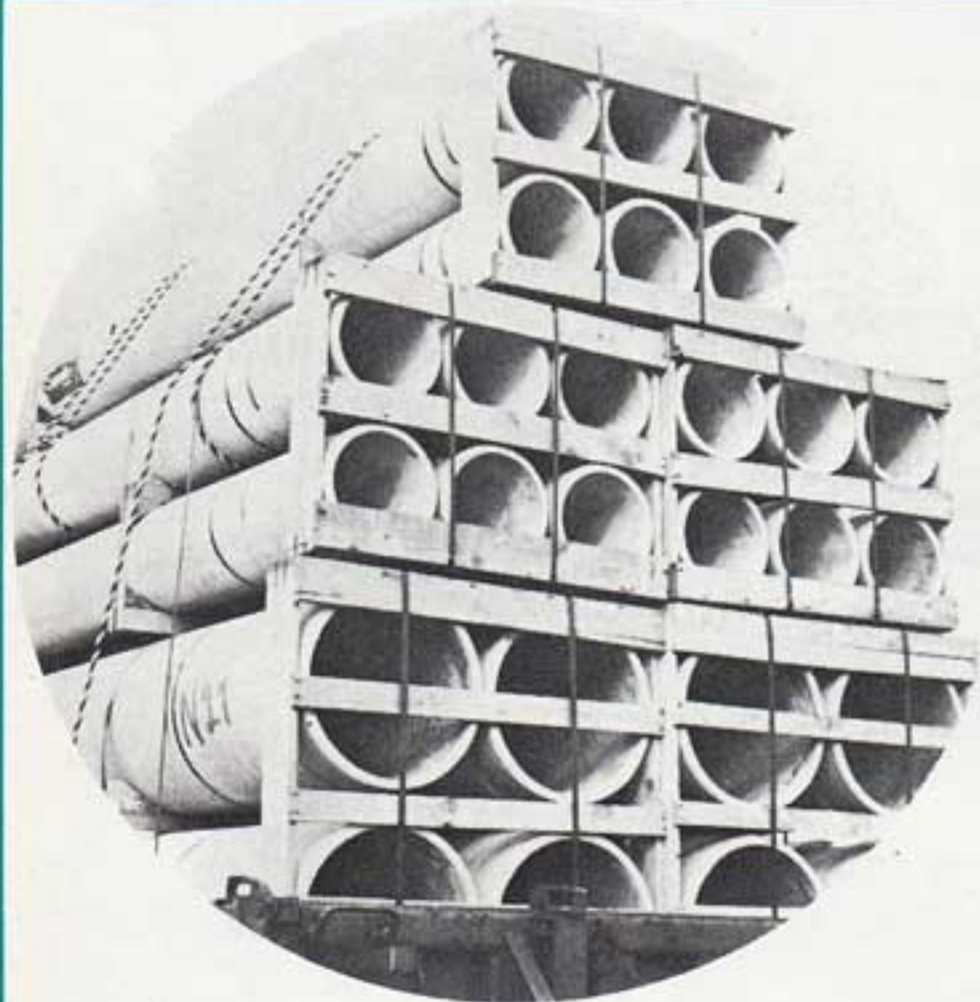

- De buizen van 2 verschillende diameters, zijn ongeveer 5 meter lang. Ze zijn tot eenheden van 4 of 6 stuks samengevoegd.

- Optimaal gebruik van het beschikbare volume : door de eenheden oordeelkundig te verdelen kan men, rekening houdend met het vrijruimteprofiel en met de veiligheidsvoorschriften, een maximum aantal buizen laden.

- Foutloze vastzetting en stuwning. Om de eenheden boven elkaar te plaatsen, heeft de afzender gebruik gemaakt van houten onderleggers en van kopramen. Bovendien zijn de buizen zowel in de lengte als in de breedte bijeengebonden en met bandstaal en bindtouw stevig vastgesjord.

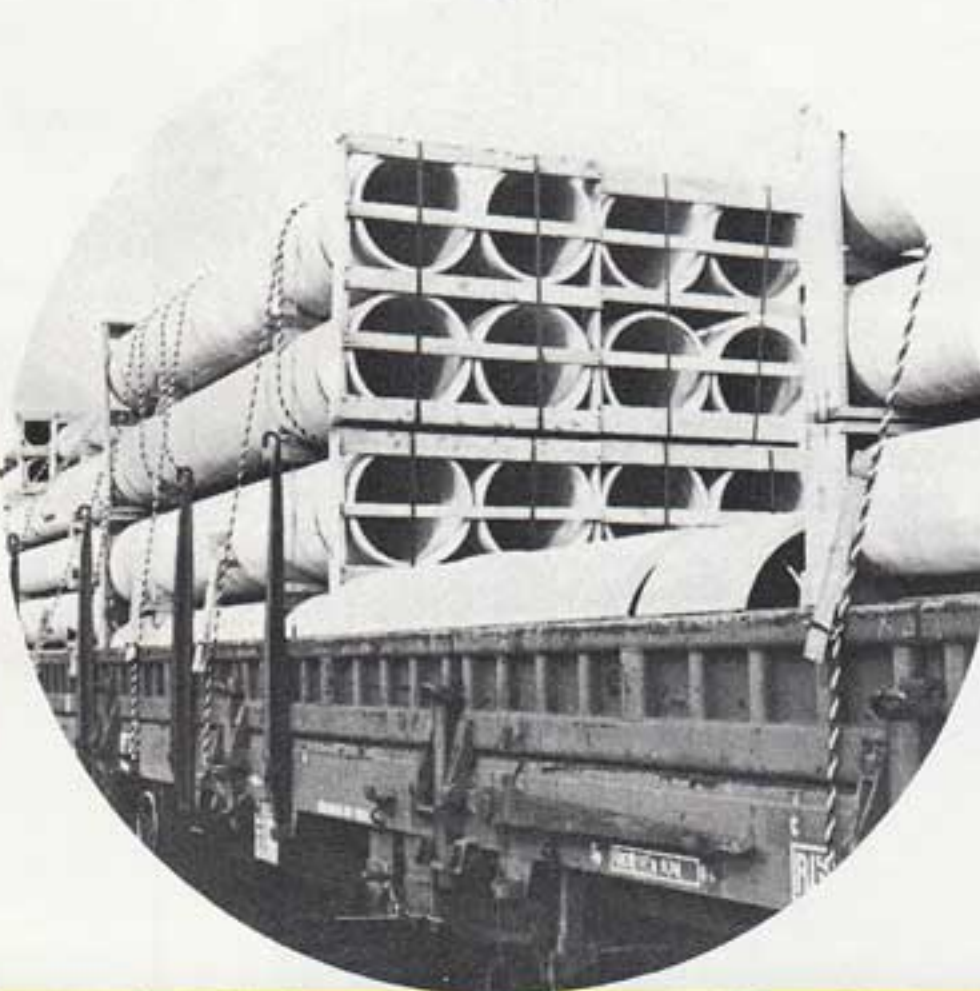
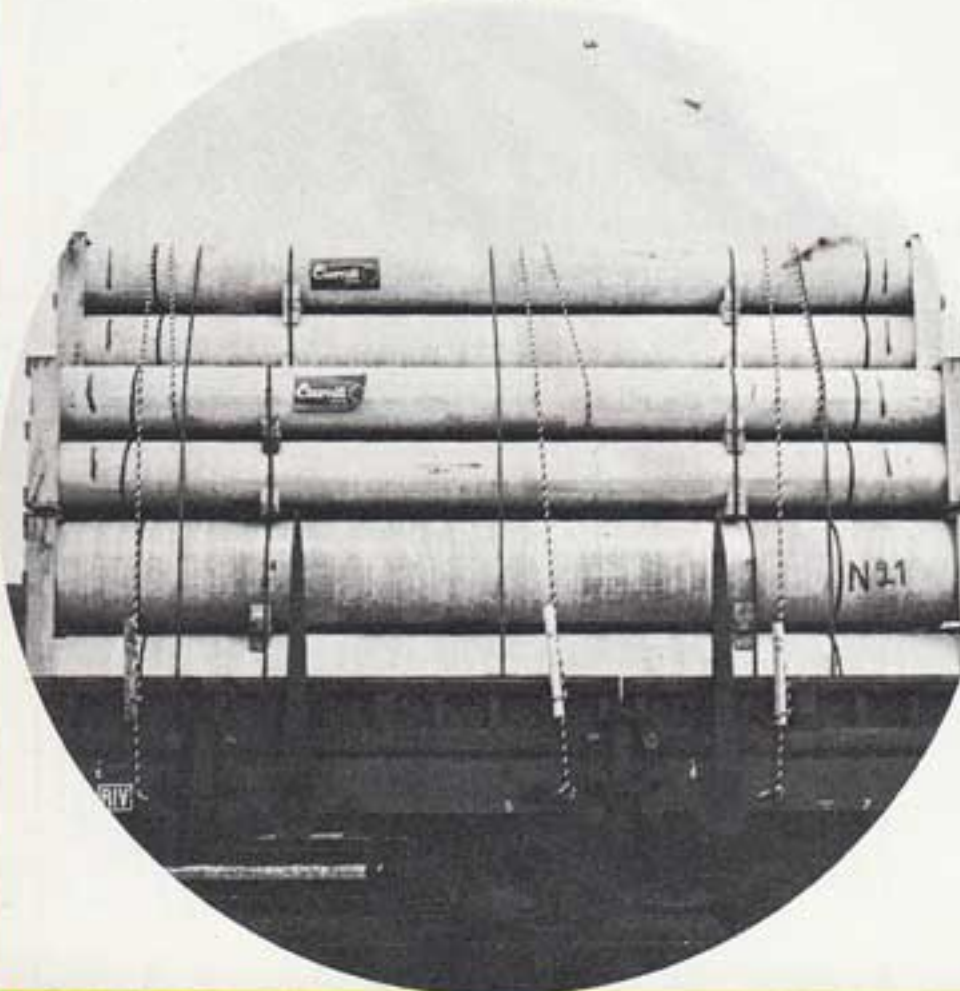

- Ideale benutting van het laadoppervlak. Drie partijen volstaan niet om de hele laadvloer van een 18,5 meter lange Reswagen te bedekken. Daarom heeft de afzender „de gaten gevuld” door middel van verbindingsmoffen die voor het leggen van de buizen vereist zijn. Op die manier kan de hele lengte van de wagen gebruikt worden.

Een dergelijke laadtechniek getuigt van veel ervaring en ook van een grote bezorgdheid om zulk vervoer rendabel te maken.

Het resultaat is dan ook veelbetekenend : de gemiddelde lading per wagen bedraagt 33 ton. Het is een record als men rekening houdt met de werkelijk ongebruikte ruimte.

# Zelflosser met zwenkdak



SPOORNIEUWS  
N° 5 / 1976



## • Regelbaar debiet

Sommige als stukgoed vervoerde goederen moeten doeltreffend beschermd worden tegen slecht weer. Dat geldt voor kalk, zand, dolomiet, meststoffen in korrelvorm... De nieuwe Tads-wagen is daarvoor bijzonder geschikt.

Het loont zeker de moeite enkele kwaliteiten van die polyvalente tremelwagen met zwenkdak nader te bekijken.

## • Zwenkdak

Doordat het dak kan zwenken, verloopt het laden van de wagen zonder problemen. Met een handwiel aan het wageneinde kan men het dak opzij doen glijden, zodat er een laadopening van 12,7 x 1,2 m vrijkomt. Zodra de wagen geladen is, schuift het dak weer dicht en wordt het met een grendelmechanisme hermetisch gesloten. Die handeling duurt hooguit 30 seconden.

Het lossen geschiedt door zwaartekracht. De drie trechters van de wagen eindigen in stortgoten. Met de hefbomen aan de kopzijde van de wagen kan het debiet van de kleppen geregeld en eventueel aan de snelheid van de transportband aangepast worden.

Om de goederen in een kuil onder het spoor te storten, moet men enkel de kleppen opendraaien. Moeten de goederen echter via een transportband, bij voorbeeld een jakobs-ladder, naar de top van een silo worden gevoerd, dan dient men de verlenggoten neer te laten.

Aan elke trechter zitten twee goten, zodat de wagen aan weerskanten tegelijk kan gelost worden.

## • Grote capaciteit

De capaciteit van deze 17,6 meter lange wagen moest groter zijn dan het gemiddelde. Met een volume van 56,7 m<sup>3</sup> kunnen er 58 ton goederen vervoerd worden op de lijnen van categorie C, zelfs met een snelheid van 100 km/h.

## Raadpleeg de specialisten :

Neem inlichtingen alvorens een Tads-wagen te kiezen.

Is het werkelijk de aangewezen wagen voor het vervoer van uw goederen ?

Is het echt de geschiktste wagen ?

Die vragen, en nog andere van technische of commerciële aard, kunt u aan onze specialisten voorleggen.

De Behandelingsdienst -  
Vervoer - Afdeling 15.1  
Frankrijkstraat 85,  
1070 Brussel  
Tel. 02/523 80 80,  
toestel 2139 of 2135.

De Handelsdirectie  
Afdeling 62.3  
Frankrijkstraat 85,  
1070 Brussel  
Tel. 02/523 80 80,  
toestel 2619 of 2661.

Ook bij de handelsagentschappen van de NMBS in België of in het buitenland kunt u te rade gaan.

# T Wagen met opengaand dak

**TADS** met draaistellen  
zelfflosser door zwaartekracht  
geschikt om te rijden tegen 100 km/h

1 Code		Tads	9 Totale breedte = B
2 Type		100 4 DO	10 Totale hoogte = HV
3 Aantal		500	11 Laadopening
4 Nummer van de wagen internationale code		3188	12 Capaciteit
serienummer		583.5.000	
		499	
5 Constructiejaar		1976	14 Toegelaten lasten
6 Totale lengte = LW	mm	17.574	15 Minimum bochtstra
7 Afstand tussen draaispillen = A	mm	12.534	
8 Uiterste radafstand = AA	mm	14.334	

Voor technische inlichtingen : **Behandelingsdienst - Vervoer - Dir. E 15-1** Tel. 02-523.80.80 Toestel 2139

Detail : schematische voorstelling van de goten

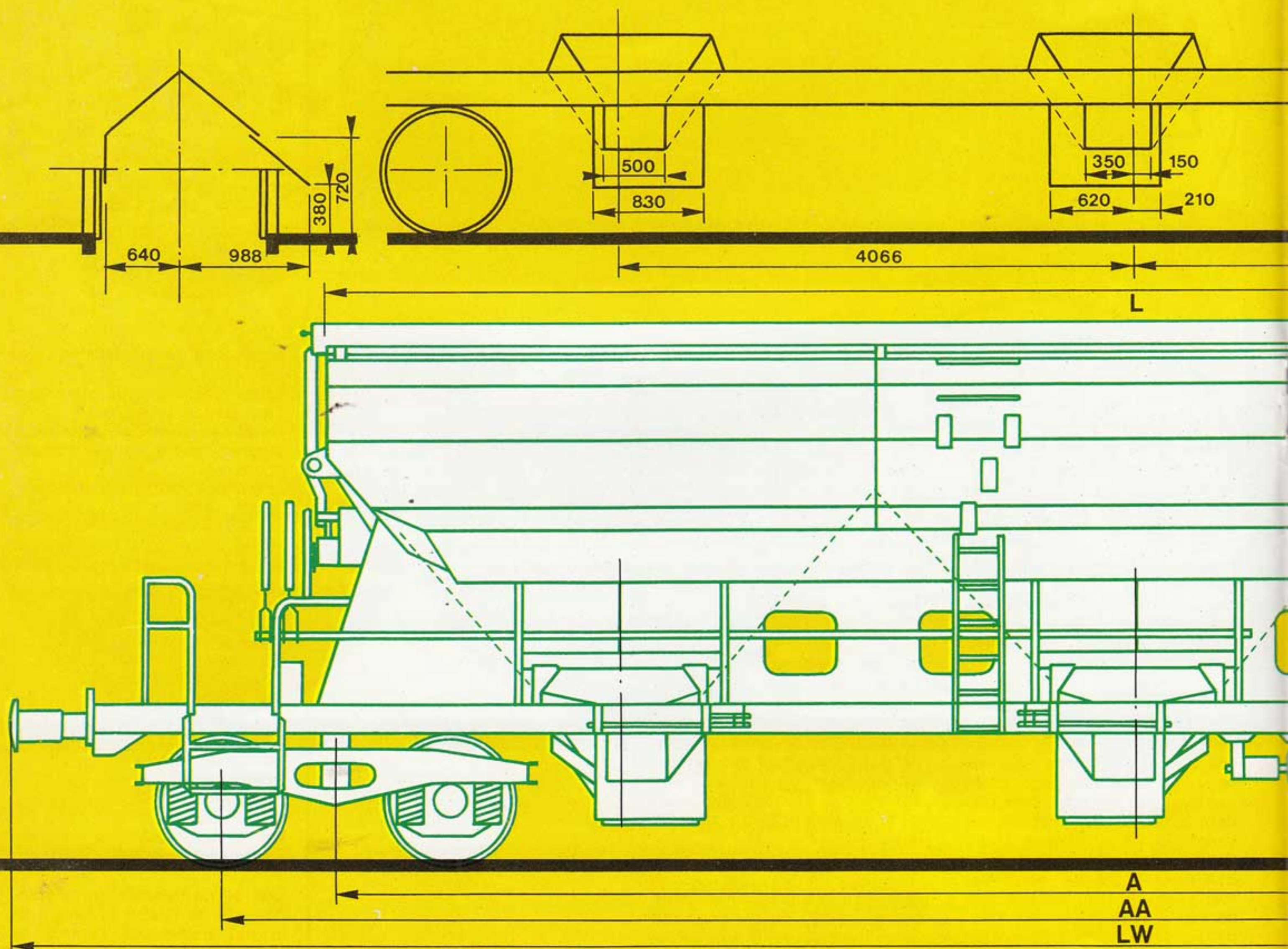



**5** eerste cijfer van het serienummer  
(overeenkomend met het type = T)



3W	mm	3.129				
W	mm	4.249				
lengte = L	mm	12.728				
breedte = B	mm	1.202				
	m <sup>3</sup>	56,7				
	t	22				
	t		A	B1	B2	C
			42	50		58
			S	42	50	58
al	m	35				

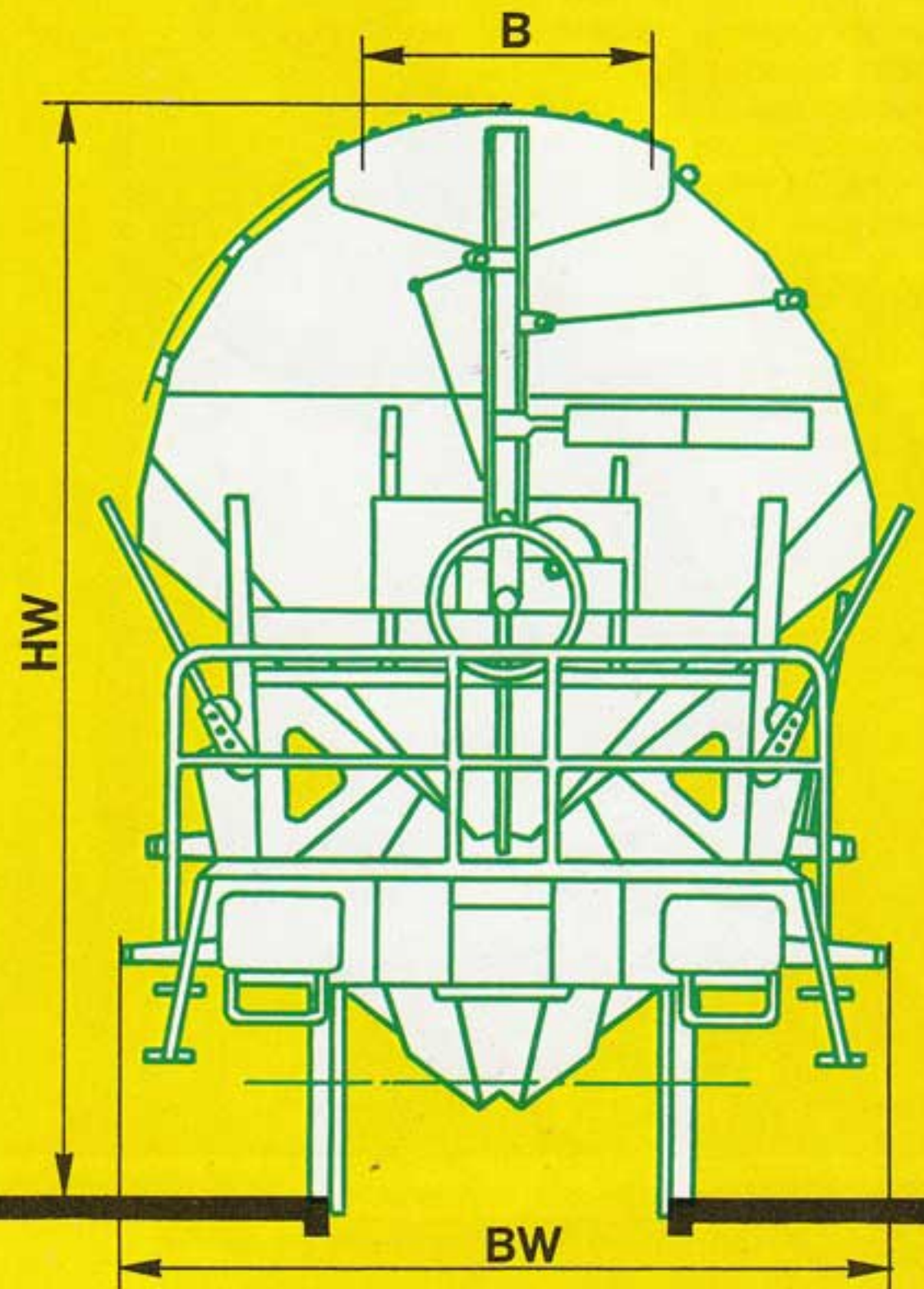
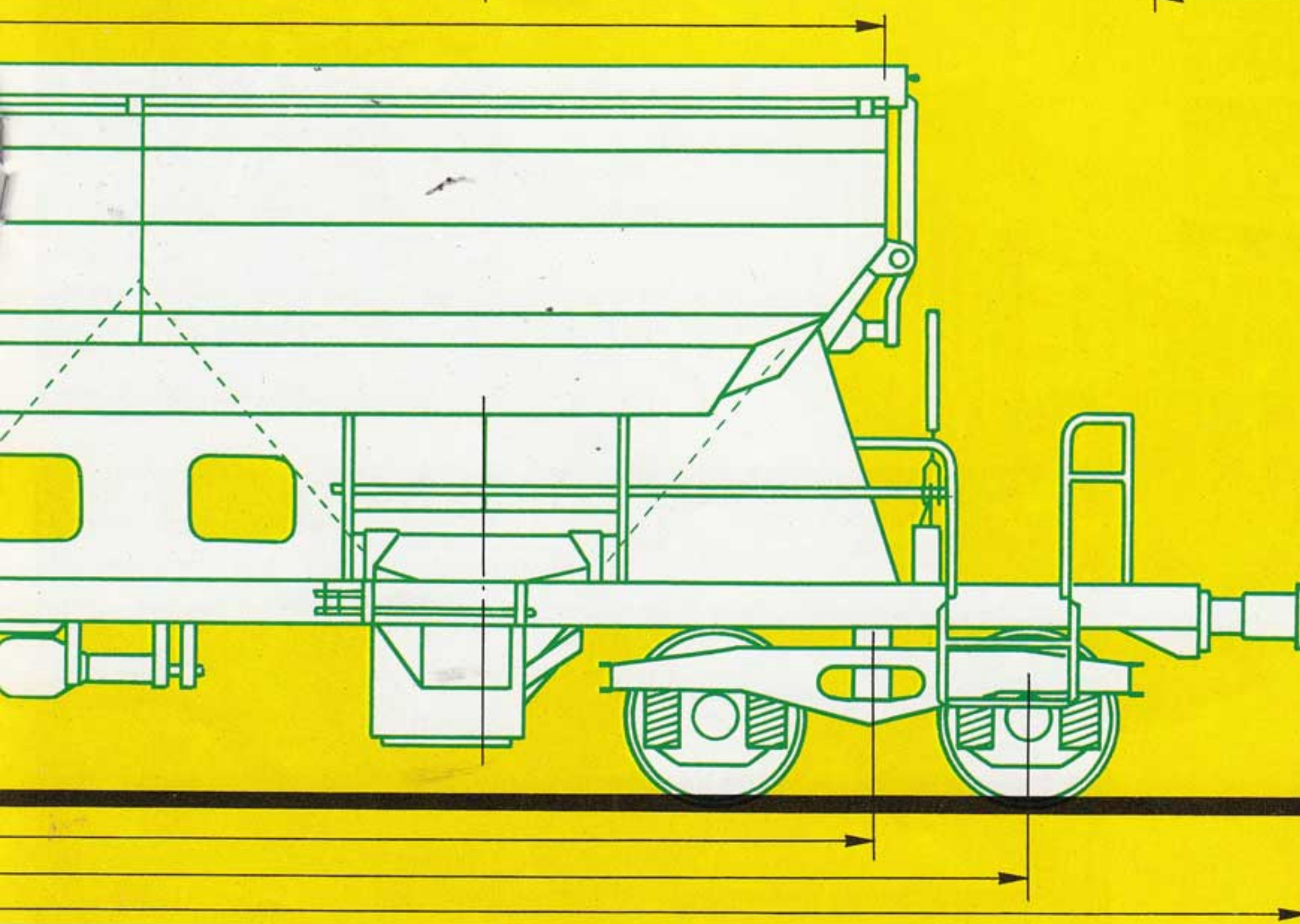
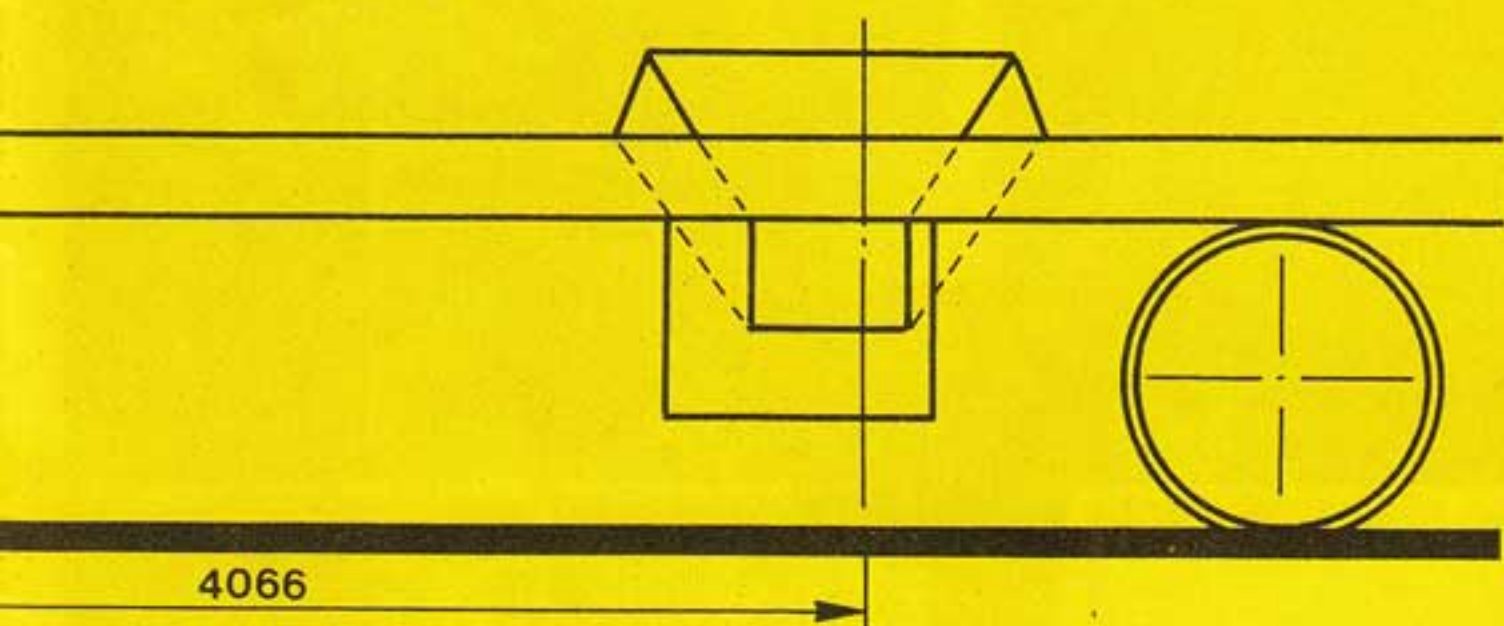

Het dak is open :  
de drie trechters komen te voorschijn.

## Zelflosser met zwenkdak



Zeer eenvoudige  
en toegankelijke  
handbediening.

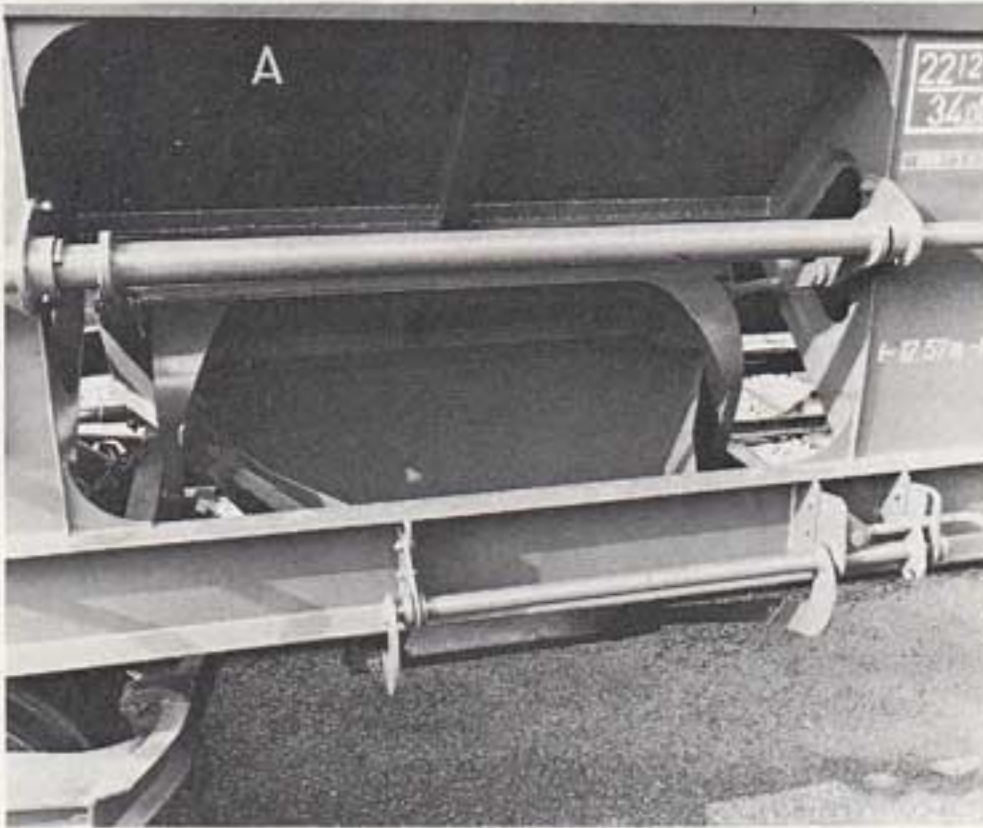

verlenggoten neerlaten.

Klep open ...

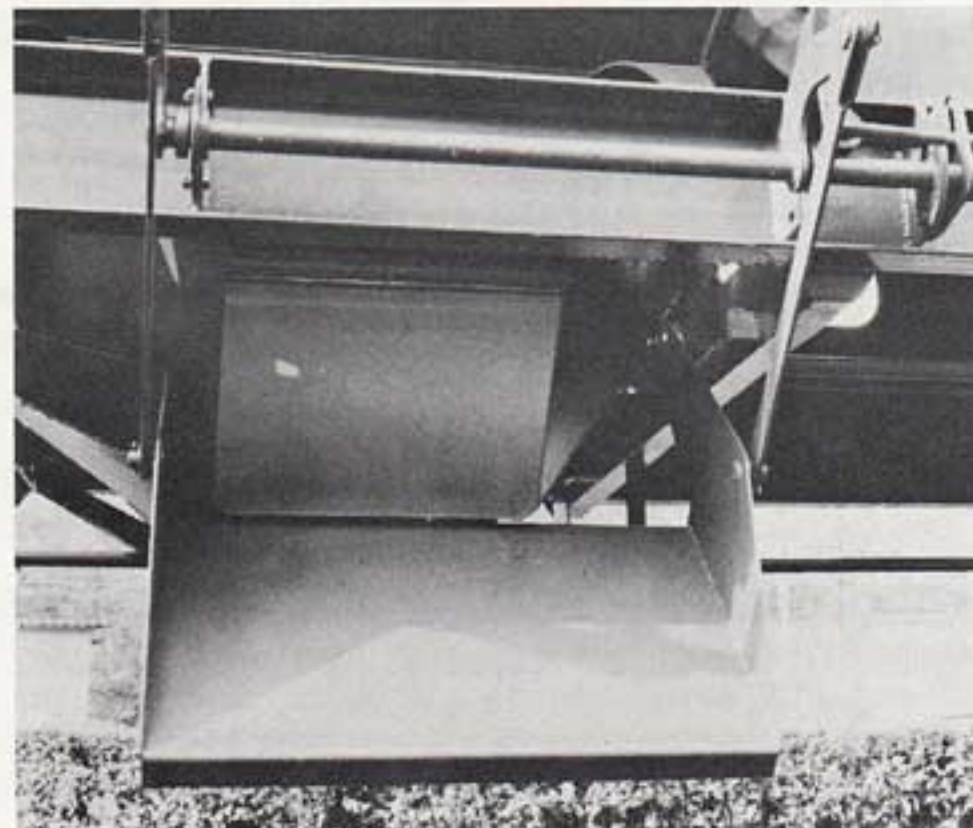

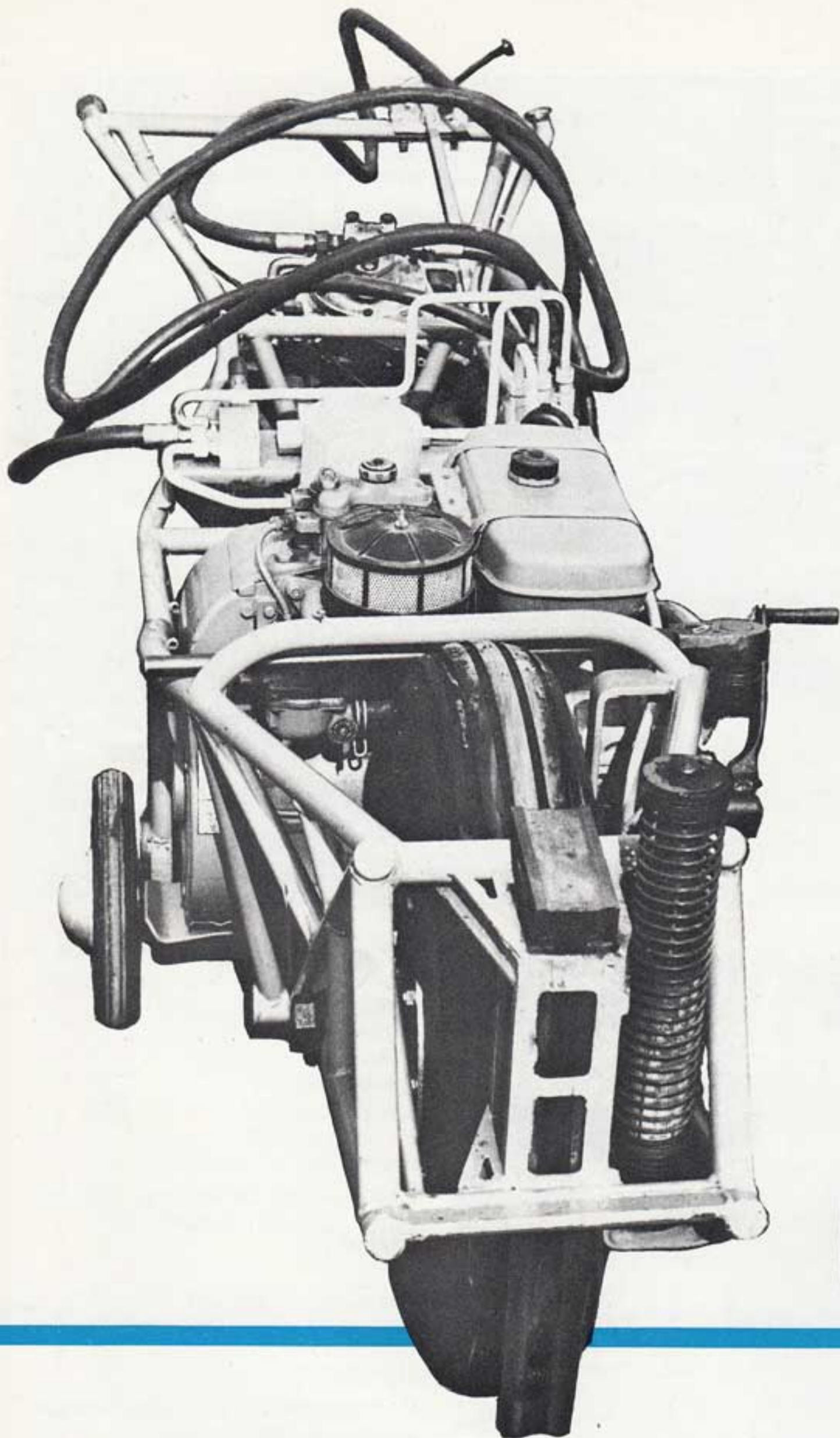

Voor de bedrijven die op het spoorwagennet aangesloten zijn en die over eigen sporen beschikken, is de tractie een probleem. De wagens en ook wel de stellen die door de NMBS tot aan de ingang van het verbindingsspoor worden gereden, moeten immers gerangeerd worden.

Fabrieken die veel van de spoorweg gebruik maken, bezitten meestal kleine locomotieven, locomotoren genoemd, die daarvoor zeer geschikt zijn. Is het verkeer in de eigen installaties niet zo omvangrijk of zijn de verbindingsspooren niet zo uitgestrekt, dan is het duidelijk dat het door de locomotor ontwikkelde vermogen te groot is ten opzichte van het beoogde resultaat en dat er energie wordt verspild.

## al gezien, een motorfiets op het spoor?

Er bestaat evenwel een ander type van krachtvoertuig dat heel wat minder kost en niet zoveel „kostbare” energie verbruikt: de **locodruwer**. Het is een zeer handige machine die als een motorfiets wordt bestuurd en die meer kwaliteiten bezit dan het formaat doet vermoeden.

Het tuig heeft inderdaad veel weg van een motorfiets: een groot wiel met uitstekende greep op het spoor, een stuurstang met versnellingen, een motor van 500 cc, ... alleen de zitting ontbreekt.

De firma „Ateliers de Construction de Jambes-Namur”, die deze voertuigen vervaardigt, heeft er in september te Antwerpen een demonstratie mee gegeven.

Op de sporen van het goederstation Antwerpen-Zuid stond een stel wagens van 160 ton. De locodruwer heeft dat stel zonder moeite voortgeduwd.

Bij de demonstratie werden trouwens alle mogelijkheden van het toestel aangetoond zoals uit de foto's blijkt.

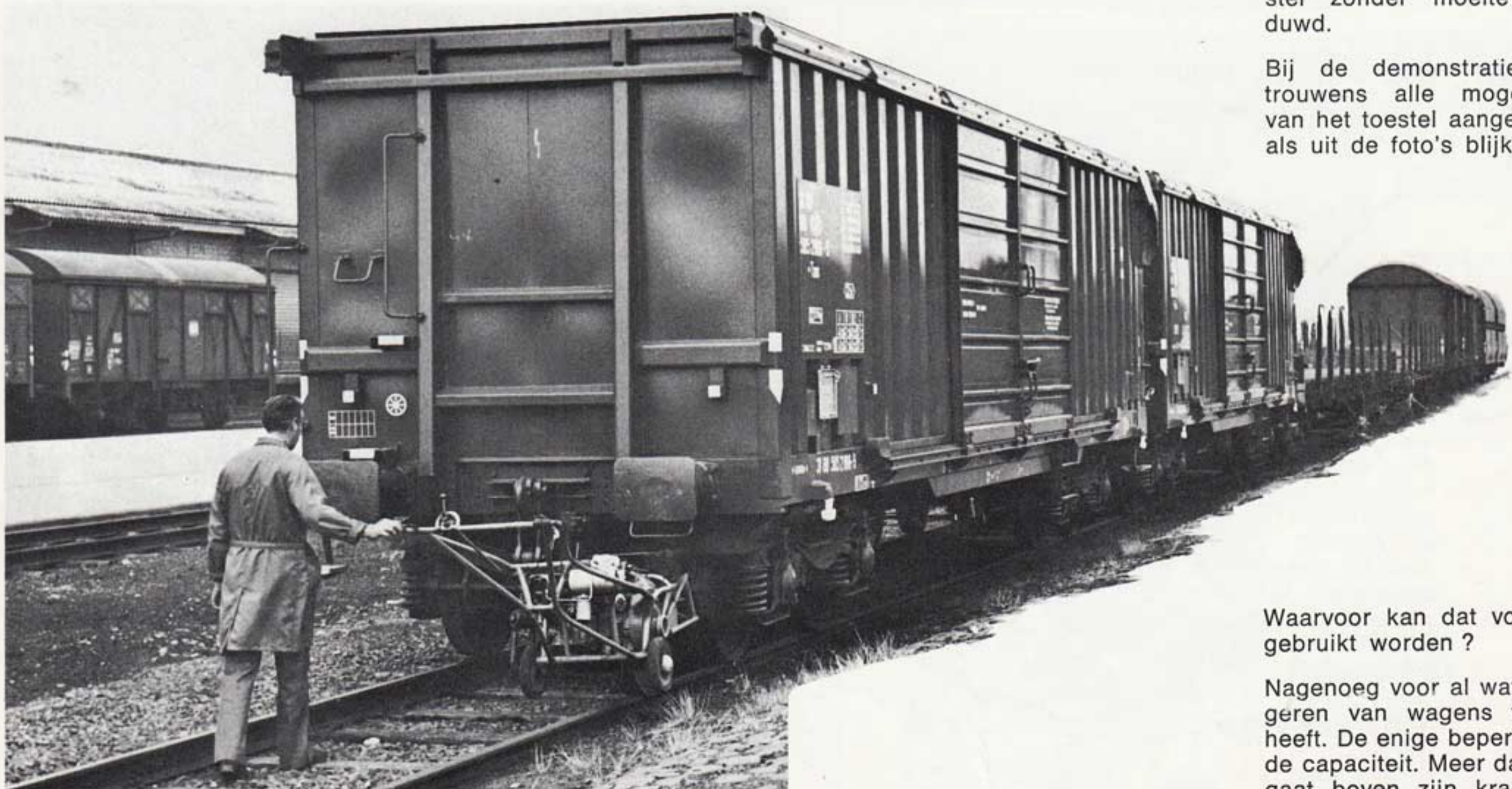

Waarvoor kan dat voertuig nu gebruikt worden?

Nagenoeg voor al wat met rangeren van wagens te maken heeft. De enige beperking geldt de capaciteit. Meer dan 200 ton gaat boven zijn kracht. Maar

dit valt gemakkelijk te verhelpen, aangezien het voertuig de stellingen zonder moeite kan splitsen en ze bij gedeelten kan verplaatsen.

Sommigen zullen door foto's alleen misschien niet overtuigd zijn. Een foto kan misleidend zijn. Men is zich daarvan in Jambes ten volle bewust. Daarom is de firma bereid een demonstratie te houden op haar eigen proefbaan (het moeilijkste verbindingsspoor dat men zich kan voorstellen) of in de installaties van de klant zelf. Op die manier wil ze aantonen dat de locodruwer een adequate oplossing is.



De duwkop wordt tegen de wagen geplaatst.

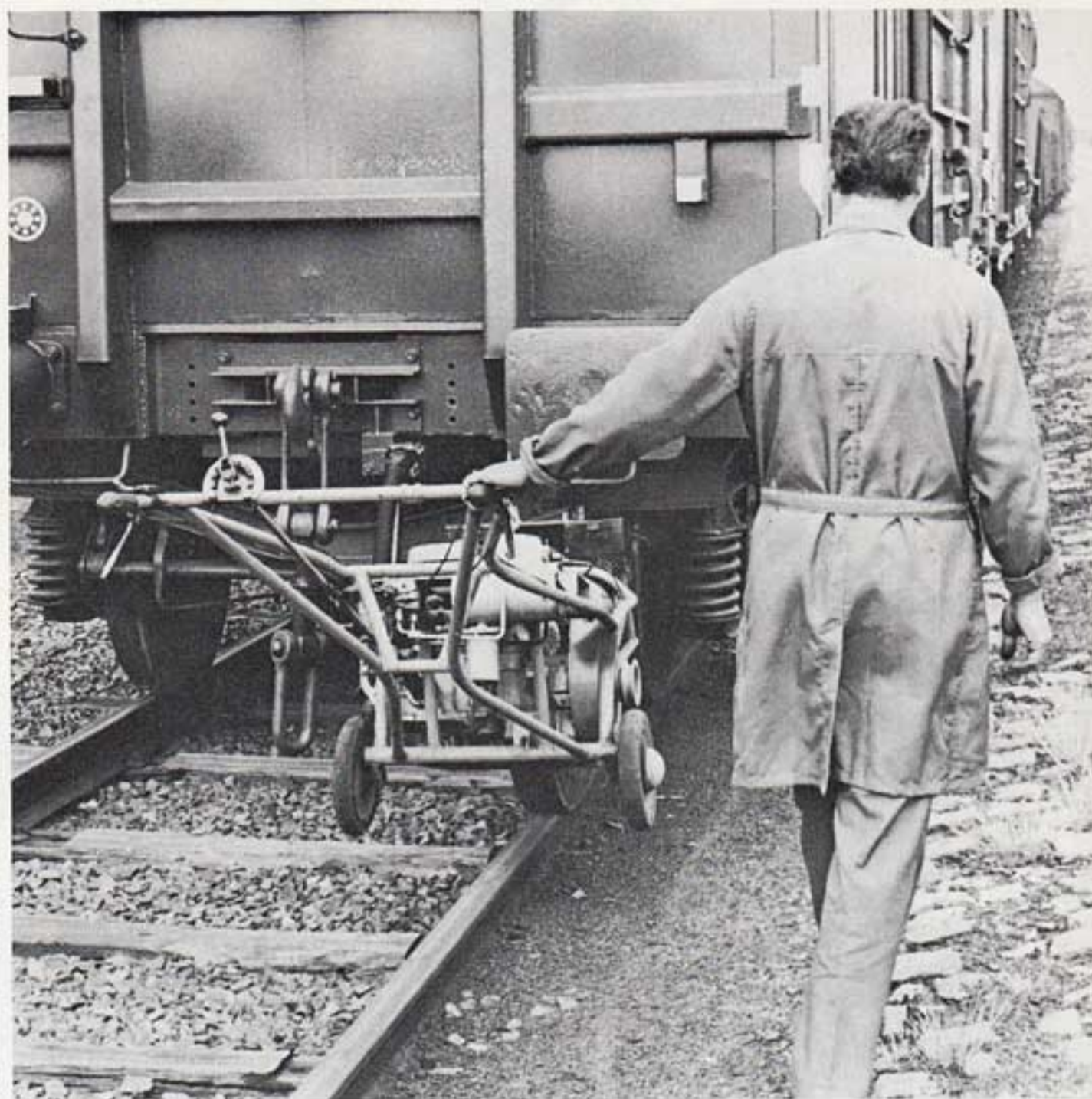

U kunt het treinstel voortduwen. Uw vermogen : 200 ton, en dat met één hand.



Eenvoudige bediening, als het stuur van een motorfiets.

Verbeterde versie : een toegevoegd vibreertoestel. Op een tremelwagen geplaatst doet het de inhoud vlot uitglijden.

### Voornaamste kenmerken Locodruwer „PULSO”

**Motor :** 490 cc, 4 snelheden met halfautomatische bediening en preselectie.

**Snelheid :** 2 tot 6 km/h, met een verbruik van 1,5 tot 2 liter benzine per arbeidsuur.

**Bouw :** raam van aaneengelaste buizen van hoogwaardig staal. Hydraulische koplichting, zonder inspanning voor de bestuurder. Automatische vrijloop vooraan en achteraan; onmiddellijke ontkoppeling bij het einde van de rangering.

Aan de spoorstaven en de spoortoestellen aangepaste luchtband, druk 9 tot 10 kg/cm<sup>2</sup>, wat een maximale adhesie geeft. Hulpwielen voor onbelast rijden op de begane grond.

Gewicht : 225 kg; brutogewicht in houten krat (277 × 91 × 86 cm) voor de uitvoer : 375 kg.

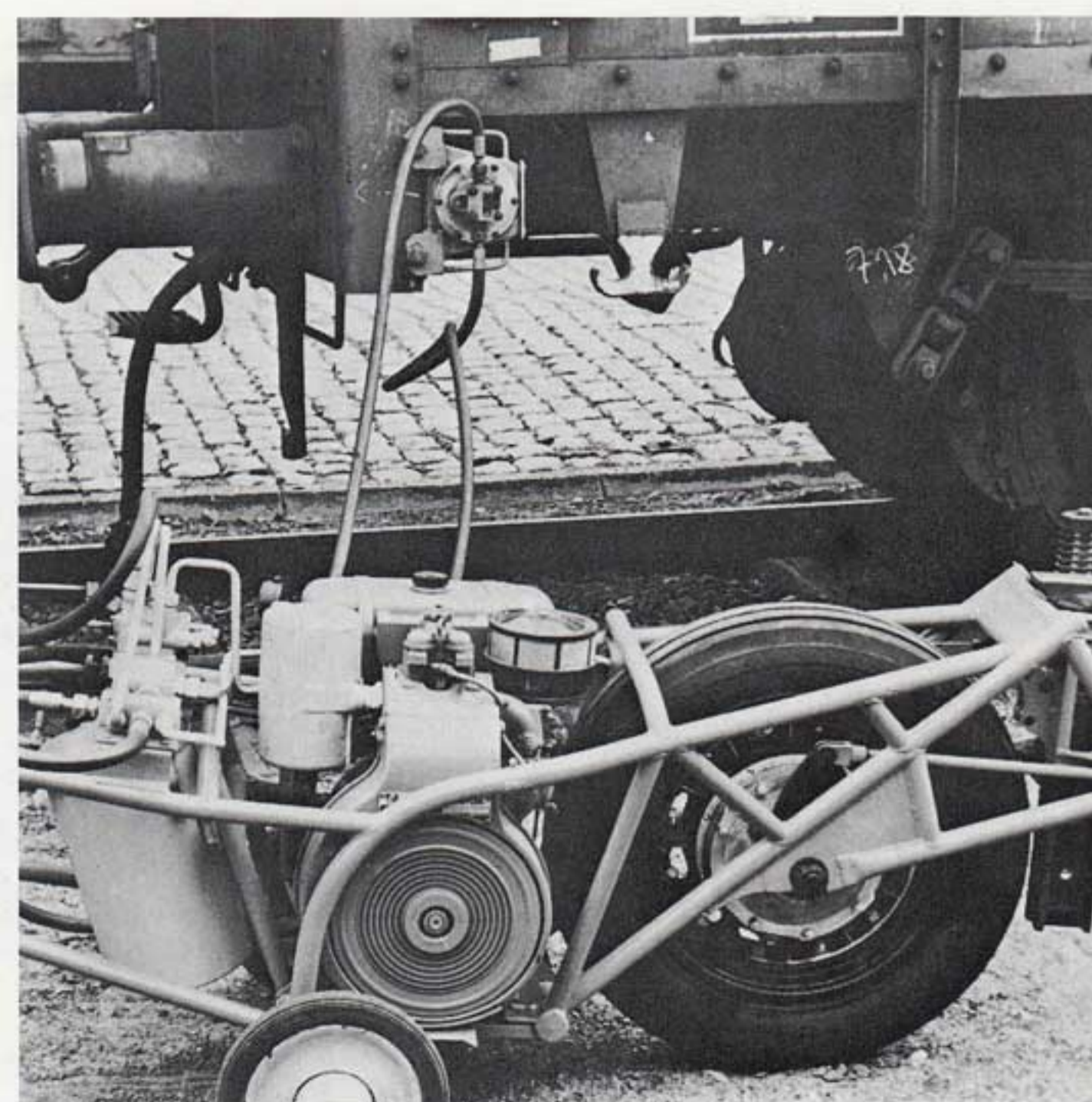

Hieronder vindt U een volledige lijst van de artikels die wij in 1976 publiceerden. Het cijfer bij iedere titel is het nummer van de brochure waarin het artikel verscheen

**ONDERNEMING**

- Hainaut-Sambre, nieuwe uitrusting te Montignies : 1
- Oscars van de verpakking : 2
- Holiday on ice, 14 containers : 2
- Tubemeuse, nieuwe afdeling : 3
- Indesit te Bierges : 3
- Colgate-Palmolive te Liers : 3
- Massale vervoeren per spoor : 4
- Invoer van ertsen : 4
- Vreedzame torpedo's : 4
- Een juweel van een lading : 5

**UITRUSTING**

- Het wagenpark van de NMBS : 2
- Technische steekkaarten :
  - Hbis-wagen : 2
  - Gbs-wagen : 3
  - Taes-wagen : 4
  - Tads-wagen : 5
- Algeco, silowagens : 4
- Locoduwer Pulso : 5
- Losbrug te Sint-Agatha-Berchem : 5

**TARIEF**

- Wederuitgave tarieven 9151 en 6600 : 2

**TOERISME**

- Wintervacantie : 4
- Trein + auto : 5

**B-NIEUWS**

- De spoorweg, klant van de Belgische nijverheid : 2
- Parking :
  - te Aalst : 2
  - te Antwerpen : 4
- Handelsagentschappen :
  - te Luxemburg : 2
  - in Oost-Duitsland : 4
- Resultaten van het jaar 75 : 3
- Tentoonstellingstreinen : 4
- Internationale vrachtbrief, vak 27 :
  - UIC-frank : 4
- Internationaal laadkistenbureau : 4

**ACTUEEL**

- De spoorweg en de vervoerpolitiek van de EEG : 1
- Parijs-Brussel, de trein en het vliegtuig : 1

**CONTAINER**

- Containerterminal Brussel : 5
- Containerterminal Antwerpen : 5

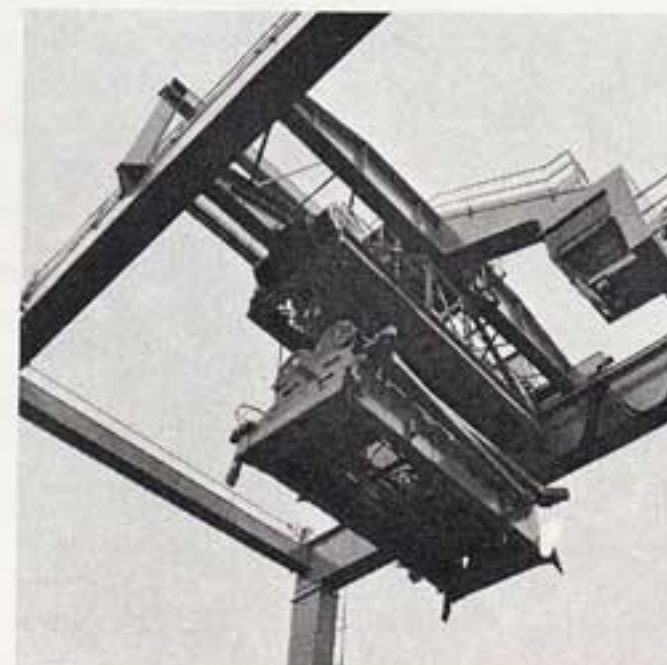
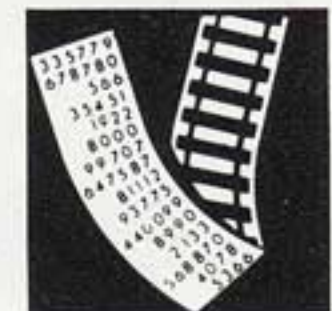
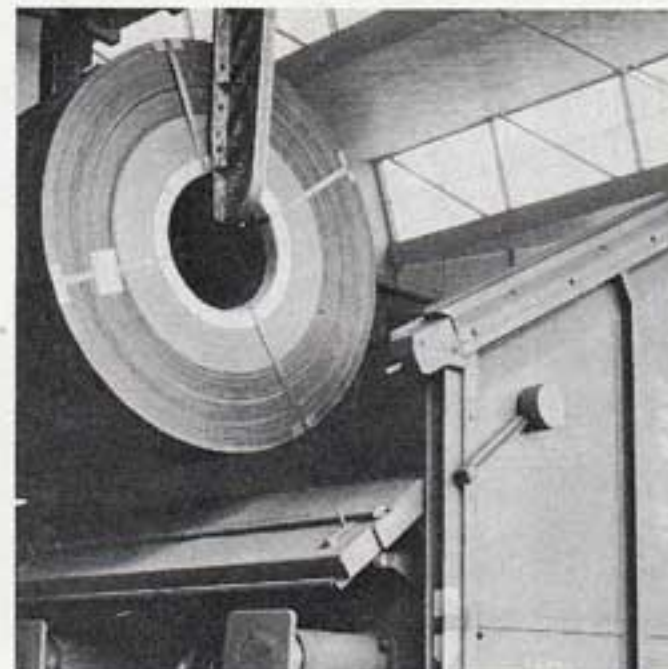



## EEN LOSBRUG TE SINT-AGATHA-BERCHEM

De NMBS heeft onlangs in de goedereninstallatie van het station Sint-Agatha-Berchem een vaste losbrug geplaatst. Het betreft een uit de omloop genomen korte platte wagen die doelmatig werd verbouwd. Aan het ene wageneinde lopen twee vaste rijgoten naar de begane grond en aan de andere kant bevinden er zich twee verplaatsbare goten.



Die losbrug wordt in de eerste plaats gebruikt om de uit Italië ingevoerde Alfa Romeo's te lossen. De dubbeldektreinen worden tot voor de losbrug gereden. Tussen de wagens worden er rijbrugjes gelegd, zodat de trein zonder rangeren kan gelost worden. De platte wagen staat op hetzelfde niveau als het benedendek van de auto-draagwagen. De auto's van het bovendek rijden over de twee verplaatsbare goten in twee keer naar beneden.

Die losbrug is niet uitsluitend voor Alfa Romeo's bestemd. Andere geadresseerden en ook afzenders kunnen er gebruik van maken om te laden en te lossen. Om daarover nadere inlichtingen in te winnen of om een voorstel uitvoeriger te bespreken, kan men terecht bij de stationschef of bij het handelsagentschap van de NMBS te Brussel (tel. 02/523.81.34).

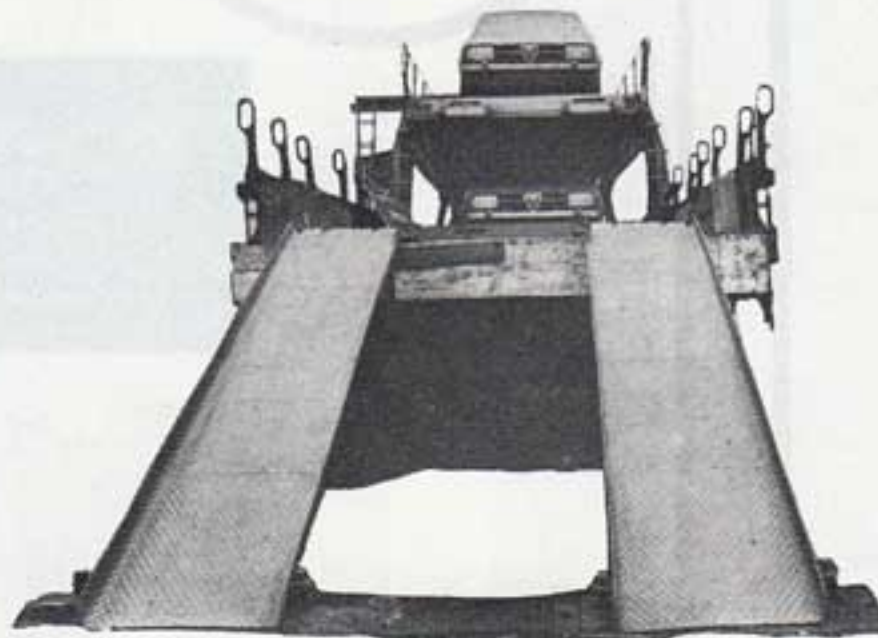

## TREIN + AUTO VOOR DE TOERIST „IETS APARTS”

Dat moet u binnenkort maar eens doen. En ook al lijkt ze wat ongewoon, de formule Trein + Auto is lang niet zo gek.

U neemt de trein naar Luik, Brugge, Namen of naar een andere bestemming. En bij aankomst stapt u in een wagen, die u vooraf kiest uit de talrijke modellen van de Avis gamma.

Eens ter bestemming doet u alleen nog maar waar u zin in hebt. U doet kriskras een toertje langs de allermooiste plekjes. Of u rijdt zomaar wat rond. Misschien wilt u naar het vertrekpunt van uw klimpartij of naar het plekje waar u rustig wil vissen, of gewoon dromen?

## GOEDEREN DIE ZELF UIT DE WAGEN STAPPEN

Op 19 oktober, dag van de grote „première” te Brussel, kwam het circus Bouglione zijn „zwaarste artisten” afhalen op het station Thurn en Taxis.



Ziet u het voordeel niet zitten ?

Het is nochtans vanzelfsprekend. Eéns de dag ten einde, neemt U opnieuw de trein. De wagen blijft op zijn vertrekpunt, ...maar u en uw gezin spoort zonder problemen terug naar huis zonder de vervelende verkeersopstoppingen die het weekend-uitstapje bederven !

De formule trein + auto, een samenwerking tussen de NMBS en de maatschappij AVIS, verzekert u een aangenaam en „kalm“ weekend.

Inlichtingen kunt u bekomen in de belangrijkste stations, bij de Handelsdirectie of bij AVIS zelf.

Een goedje dat even delicaat als kostbaar is en zomaar niet zonder speciale voorzorgen kan worden verzonden.

Te oordelen naar het goed humeur van deze olijke dikhuid viel de reis nogal mee.

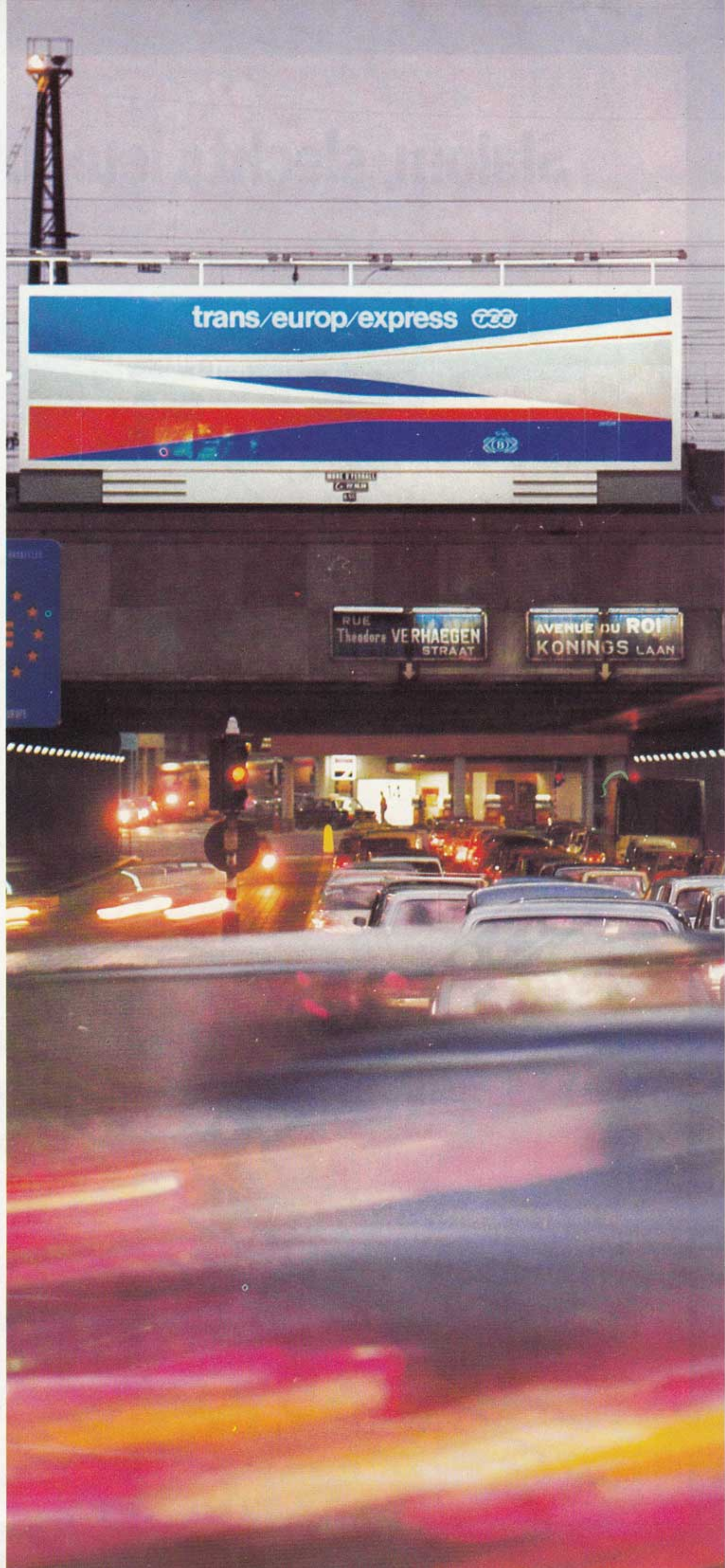

# Slalom, slechts leuk bij 't skiën.



Alles is klaar voor uw sneeuwvakantie.  
Eén onbekende: het weer op de dag van uw vertrek. Wat wordt het? Mist? IJzel? Sneeuw?  
Geen zorgen: neem vandaag nog een "treinverzekering"! Om zeker te zijn van uw

vertrek op de vastgestelde dag. En om ontspannen en uitgerust aan te komen. Na 'n nachtje lekker slapen. In topvorm om meteen weg te suizen op uw ski's...

## De trein. Rechtstreeks naar de sneeuw. **(B)**

FRANCE ALP EXPRESS Grenoble - St-Gervais - Bourg St-Maurice  SKI-EXPRESS Innsbruck - Kitzbühel - St-Johan - Saalfelden - Zell am See - Bolzano  ALPINA-EXPRESS Montreux - Aigle - Martigny - Sion - Sierre  BRIG - CHUR  
Andere rechtstreekse sneeuwtreinen: ITALIA-EXPRESS, TAUERN-EXPRESS (naar Oostenrijk), OOSTENDE-WENEN EXPRESS.

Raadpleeg uw reisbureau. Railtour- & FTS-reizen vanaf 6.450F.

